

# PingPro

Arbeitsschutz



## PRODUKTKATALOG

BETRIEBSHYGIENE: PAPIER- UND SPENDERSYSTEME

## NACHHALTIGE BETRIEBS- HYGIENE VON TEMCA

PingPro setzt für hochwertige Betriebshygiene auf die erstklassigen Produkte des renommierten Herstellers TEMCA. Gemeinsam bieten wir Ihnen eine breite Palette an innovativen Lösungen für die industrielle Reinigung.

Seit mehr als drei Jahrzehnten steht die TEMCA GmbH & Co. KG für herausragende Qualität und Zuverlässigkeit in der Herstellung von Spezialwischtüchern, Spendersystemen und Hygienepapierprodukten. Als Tochtergesellschaft der Celtex Industrie Group hat TEMCA seinen Hauptsitz im thüringischen Pölzig und beliefert weltweit Kunden in verschiedenen Branchen.

Unsere enge Kooperation mit TEMCA ermöglicht es uns, unter der Marke PingPro die hochgeschätzten Produkte wie die Eigenmarken "profix®" für Spezialwischtücher, "racon®" für Hygienepapierprodukte, "TEMDEX®" für medizinische Produkte und "CLIVIA®" für Reinigungs- und Pflegeprodukte anzubieten. Diese Produkte erfüllen nicht nur die höchsten Qualitätsansprüche, sondern zeichnen sich auch durch ihre Anpassungsfähigkeit an individuelle Kundenwünsche aus.

In diesem Katalog präsentieren wir stolz das umfassende Sortiment, das auf der langjährigen Erfahrung von TEMCA und der Vertriebspartnerschaft mit der PingPro basiert. Wir sind überzeugt, dass Sie in diesen Seiten die optimalen Lösungen für Ihre Betriebshygiene-Anforderungen finden werden.

Vielen Dank für Ihr Vertrauen in PingPro und die Produkte von TEMCA. Gemeinsam setzen wir Maßstäbe für effektive und zuverlässige Betriebshygiene.

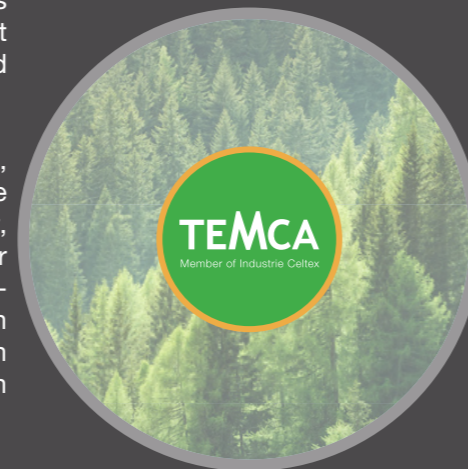

Zukunft ist nicht nur ein Wort,  
sondern die Folge der Entscheidungen,  
die wir heute treffen.



The mark of  
responsible forestry



## INHALT

Unbedenklichkeitserklärungen und Zertifikate	04
Waschraumhygiene	05
<b>Verbrauchsmaterialien</b>	<b>06</b>
racon® easy	09
racon® comfort	10
racon® premium	12
racon®€ premium AIR	15
<b>Spendersysteme</b>	<b>16</b>
Übersicht Spendersysteme	17
Spenderserie celtex®	18
Spenderserie celtex® OMNIA LABOR	22
Spenderserie celtex® e-control	23
Spenderserie retro	24
Spenderserie classic	26
Spenderserie designo	29
Spenderserie skin	31
Spenderserie Colored Edition	33
Spenderserie Edelstahl	37
Spenderserie Metall weiß	42
Abfalleimer und Zubehör	45
TEMDEX® Desinfektionsmittel und Seifenspender	50

## TEMCA UNBEDENKLICHKEITSERKLÄRUNGEN UND ZERTIFIKATE



### FSC®-Zertifikat

Die TEMCA GmbH & Co. KG bestätigt für die gekennzeichneten Produkte, dass sie FSC®-zertifiziert sind und die eingesetzten Komponenten aus verantwortungsvoller Waldwirtschaft und anderen kontrollierten Quellen stammen.



### PEFC-Zertifikat

Die TEMCA GmbH & Co. KG legt besonderen Wert auf Ressourcen, die aus nachhaltiger Waldbewirtschaftung stammen. Durch den aktiven Beitrag zum Erhalt der Wälder übernimmt das Unternehmen die gesellschaftliche Verantwortung im Umgang mit diesen Ressourcen.



### ISEGA Zertifikat

Gemäß der TEMCA GmbH & Co. KG vorliegenden Unbedenklichkeitserklärung, ein -getragen unter der Nummer 46189 U 17, der öffentlich bestellten und vereidigten Sachverständigen der „ISEGA – Forschungs- und Untersuchungs-Gesellschaft mbH, Aschaffenburg“ entspricht die Rohware der Produkte – **racon® premium AIR** – den Bestimmungen des § 30 des Lebensmittel-, Bedarfsgegenstände- und Futtermittelgesetzbuches und können im Rahmen der Hinweise zur Beurteilung für Hygieneprodukte, Bundesgesundheitsblatt 39, 123, eingesetzt werden. Mit dem Produkt gereinigte Oberflächen entsprechen der Verordnung (EG) Nr. 1935/2004 Artikel 3. Auf der Grundlage dieser Untersuchungen bestätigt die TEMCA GmbH & Co. KG die gesundheitliche und lebensmittelrechtliche Unbedenklichkeit der Produkte im Sinne der § 30 des genannten Gesetzes. Sie können daher zur Reinigung von Oberflächen in Lebensmittelbe- und verarbeitenden Betrieben, auf denen Lebensmittel zubereitet oder aufbewahrt werden, unbedenklich eingesetzt werden. Die letzte Prüfung wurde am 15. Dezember 2017 durchgeführt.



### Bestätigung der Kompostierbarkeit von Airlaidprodukten

Das der TEMCA GmbH & Co. KG vorliegende Prüfzertifikat der LGA (Landesgewerbeanstalt Bayern), Körperschaft des öffentlichen Rechts unter der Rechtsaufsicht des Bayerischen Staatsministerium für Wirtschaft, Verkehr und Technologie, bestätigt für unsere Produkte – **racon® premium AIR** – die Kompostierfähigkeit der Materialien. Prüfung und Bewertung nach LGARichtlinie: AA ZPR/KO 00001-01/08 Untersuchungsberichtsnummern: UMC 9650047 und BBT 5461088

### Lebensmittelrechtlich zugelassen

Es handelt sich um eine Unbedenklichkeitserklärung für Produkte, die mit Lebensmittel in Kontakt kommen können. Diese garantiert, bei zweckgebundener und fachgerechter Anwendung die unbedenkliche Verwendung des Materials in Verbindung mit Lebensmitteln und deren Verpackungen.



### EU-Ecolabel

The EU Ecolabel is a label of environmental excellence that is awarded to products and services meeting high environmental standards throughout their life-cycle: from raw material extraction, to production, distribution and disposal.



### Bestätigung der vollumfänglichen Erfüllung aller Vorgaben aus dem ab 01.01.2019 gültigen Verpackungsgesetz

Alle an unsere Kunden gelieferten systembeteiligungspflichtigen Verkaufsverpackungen mit unseren Markennamen wurden bei einem genehmigten dualen System lizenziert und sind bei der Zentralen Stelle Verpackungsregister LUCID registriert. Unsere Markennamen sind im öffentlichen Herstellerregister der Zentralen Stelle einsehbar. Eine entsprechende Vollständigkeitserklärung wurde abgegeben und ist bei der Zentralen Stelle hinterlegt. Unsere Registrierungsnummer: DE2753984808463, System: BellandVision

## HYGIENESTANDARDS FÜR SANITÄR- RÄUME AUF HÖCHSTEM NIVEAU

Die AHA-Regel, als Schlüsselement im Kampf gegen den Coronavirus und andere Infektionskrankheiten, stellt jede Einrichtung im täglichen Betrieb vor erhebliche Herausforderungen. Hierbei sind nicht nur Toiletten- und Waschräume von Bedeutung, sondern auch Großküchen und Bereiche, in denen Lebensmittel be- und verarbeitet werden. Das "H" für Hygiene und regelmäßiges Händewaschen steht hierbei im Fokus und trägt maßgeblich zum Infektionsschutz bei.



Ein gepflegter, sauberer Waschraum und Arbeitsplatz fördert Zufriedenheit und letztendlich die Gesundheit aller Kunden und Mitarbeiter. Bei der Auswahl der Ausstattung ist es wichtig, auf die örtlichen Gegebenheiten sowie die Nutzung und Frequenz zu achten. Spender und Papier sollten dabei den ökologischen, ökonomischen und nachhaltigen Aspekten gerecht werden. Eine umfassende Lösung oder Ergänzung im Waschraum schafft eine angenehme Umgebung, fördert die Motivation und bietet einen erhöhten Infektionsschutz für alle.

Bei der Produktauswahl sollte die Qualität im Verhältnis zum Kosten-Nutzen im Vordergrund stehen. TEMCA bietet eine Vielzahl an Papierqualitäten sowie ein umfangreiches Sortiment an verschiedenen Spendern und ergänzenden Hygieneprodukten. PingPro steht Ihnen jederzeit beratend zur Seite und verwandelt Ihren Waschraum in einen sicheren und gepflegten Wohlfühlort.

### Ein optimaler Waschraum besteht aus:

- Seifen-, Papier- und Desinfektionsmittelspender
- Papierhandtücher
- Toilettenpapier
- Seife
- Lüfterfrischer
- Abfallbehälter
- Hygienebeutel/-spender
- Toilettensitzabdeckung
- Allzweck- und Kosmetiktücher

## TEMCA Waschraum Markenwelt



Reinigungs- und Pflegeprodukte  
für Haut & Hände



Waschraumhygiene



professionelle Desinfektion

**racon®**

## Das racon® Waschrumsortiment

Um den jeweiligen Anforderungen und Kundenbedürfnissen gerecht zu werden, hat TEMCA Papierprodukte in vier Qualitätsstufen unterteilt.

**racon®**  
easy

Erfüllt Standardanforderungen  
in einer zuverlässigen Qualität

★

11

**racon®**  
comfort

Steht für ein gutes  
PreisLeistungs-Verhältnis und  
wird von Kunden mit  
gehobenen Ansprüchen  
sehr geschätzt.

★ ★

12

**racon®**  
premium

Charakterisiert hochwertige  
Papierqualität, die durch ihre extreme  
Weichheit und hohe Saugkraft  
beeindruckt.

★ ★ ★

14

**racon®**  
premium AIR

Ist mit seinem textilähnlichen  
Charakter und einem hohen  
Maß an Nassfestigkeit die  
höchste Qualitätsstufe.

★ ★ ★ ★

17



## Verbrauchsmaterialien



Falthandtücher

NON STOP



Interfold (W)  
mit 4 Flächen



C-Falz  
mit 3 Flächen

NON STOP



ZZ-Falz (V)  
mit 2 Flächen



Z-Falz



1/4-Falz



Handtuchrollen

Perforierte oder  
unperforierte Handtuchrollen  
mit Innen- oder Aussenabrollung



Toilettenpapier  
Jumbo- oder Kleinrollen



Küchenrollen  
Als premium Produkt  
in 2- und 3-lagiger  
Ausführung



Kosmetik-  
/Allzweckund Labortücher  
In der praktischen  
Spenderbox

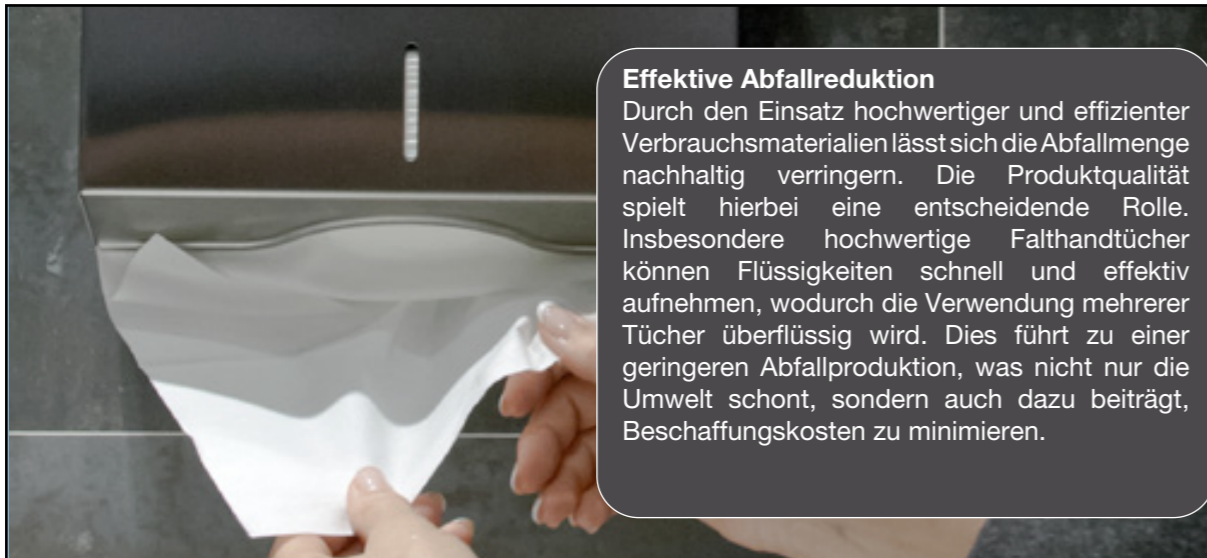

**Effektive Abfallreduktion**  
Durch den Einsatz hochwertiger und effizienter Verbrauchsmaterialien lässt sich die Abfallmenge nachhaltig verringern. Die Produktqualität spielt hierbei eine entscheidende Rolle. Insbesondere hochwertige Falthandtücher können Flüssigkeiten schnell und effektiv aufnehmen, wodurch die Verwendung mehrerer Tücher überflüssig wird. Dies führt zu einer geringeren Abfallproduktion, was nicht nur die Umwelt schont, sondern auch dazu beiträgt, Beschaffungskosten zu minimieren.

### Papierhandtücher - Die nachhaltige Wahl

Millionen Menschen greifen täglich zu Papierhandtüchern, die in einer modernen Gesellschaft als unverzichtbar gelten und als nachhaltige Option betrachtet werden. Gesetzliche Vorschriften verpflichten Unternehmen, Kitas, Schulen, öffentliche Einrichtungen sowie Hotel- und Gastronomiebetriebe, die hygienischen Standards einzuhalten. Die Corona-Pandemie hat das Bewusstsein für Sauberkeit und Hygiene geschärft, wodurch sich gezeigt hat, dass Papierhandtücher in sämtlichen Hygienebereichen unentbehrlich sind, da sie zur Eindämmung von Viren und Infektionskrankheiten beitragen. Daher sollten die Vorteile von Papierhandtüchern im Mittelpunkt Ihrer Entscheidung für ein Hygienesystem stehen.

### Viren und Bakterienverteilung in Waschräumen:

bei Jet-Handtrockner

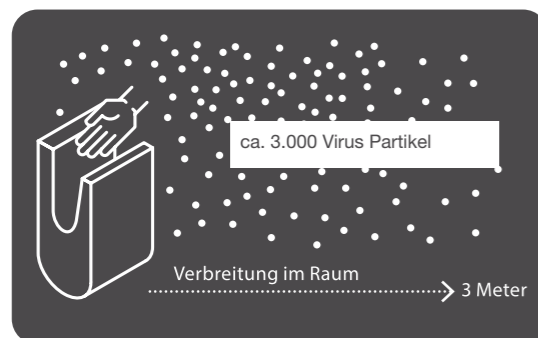

bei Papierhandtücher

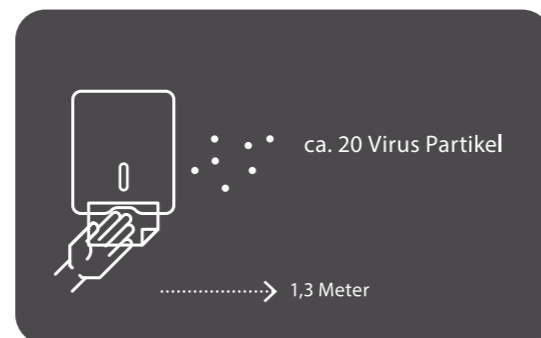

Quelle: European Tissue Symposium

umweltfreundlich  
zuverlässig  
preiswürdig

## racon® easy

Umweltfreundliche Hygieneprodukte aus 100% Recycling-Material. Solide und wirtschaftliche Qualität für Standardansprüche

1-lagiges Recycling-Krepp mit Flächenprägung

- solide Aufnahmekapazität
- praktisch
- preiswürdige Qualität



### racon® easy Falthandtücher

Falz	Art.-Nr.	Icon 1	Icon 2	Icon 3	Icon 4	Icon 5	Icon 6	System	VE/Pal	VE/Lage
ZZ-Falz (V-Falz)	060 081	weiß								
	060 302	natur	1	25 x 23 cm	20 x 250	5.000	1	HT 3	32	4
	061 071	grün								
C-Falz	061 217	natur								
	061 231	grün	1	25 x 31 cm	24 x 156	3.744	1	HT 3	32	4

### racon® easy Handtuchrollen

Außen abrollung	Art.-Nr.	Icon 1	Icon 2	Icon 3	Icon 4	Icon 5	System	VE/Pal	Lage
unperforiert	075 412	natur	1	20 cm x 190 m	4 cm/19 cm	6	HT 7	40	4

wirtschaftlich  
effizient  
funktional

## racon® comfort

Hygienepapierprodukte aus  
hochwertigem Recycling-Tissue  
für gehobene Ansprüche



### racon® comfort Falthandtücher

Falz	Art.-Nr.						ECO	System	VE/Pal	VE/Lage	
 ZZ-Falz (V-Falz)	081 420	weiß	2 +	24 × 23 cm	20 × 200	4.000	1	FSC °	HT 3	32	4



- 2-lagiges Recycling-Tissue mit Flächenprägung
- solide Aufnahmekapazität



### racon® prime Falthandtücher

Falz	Art.-Nr.						ECO	System	VE/Pal	VE/Lage	
 Interfold	081 536	weiß	2 +	21,5 × 32 cm	20 × 160	3.200	1	PEFC	HT 2	40	4



### racon® comfort Handtuchrollen

Innenabrollung	Art.-Nr.						ECO	System	VE/Pal	VE/Lage
unperforiert	160 415	weiß	1	19 cm × 320 m	19,0 cm	6	PEFC	MR 2	40	4
perforiert	160 637	blau	2 +	20 × 36 cm × 450 Abrisse	19,5 cm	6		MR 3	40	4

Außenabrollung	Art.-Nr.						ECO	System	VE/Pal	VE/Lage
unperforiert	075 924	blau	2 +	20 cm × 140 m	4 cm/19 cm	6		HT 1	40	4
	075 917	blau	3 +	20,3 cm × 100 m	4 cm/19 cm	6	PEFC	HT 1	40	4
perforiert	075 832	weiß	2 +	23 × 36 cm × 150 Abrisse	4 cm/13 cm	10		HT 6	40	5



### racon® comfort Toilettenpapier

Großrolle	Art.-Nr.						System	VE/Pal	VE/Lage
	090 507	hochweiß	2 +	9,5 cm × 180 m	6 cm/18,5 cm	12	TR 2	40	4
	090 620	hochweiß	2 +	9,5 cm × 360 m	6 cm/26 cm	6	TR 1	49	7
	090 538	weiß	2 +	9,5 cm × 380 m	6 cm/26 cm	6	TR 1	49	7

+ die Lagen sind zwischenblattverleimt

# racon® premium

Leistungsstarke  
Hygienepapierprodukte aus 100  
% reinem Zellstoff für höchste  
Ansprüche

100 % reiner Zellstoff mit Flächenprägung ·  
ermöglicht optimierte Arbeitsabläufe für die Reinigungskräfte · äußerst  
wirtschaftlich in der Anwendung

extrem weich  
besonders  
hautfreundlich  
enorm saugstark



## racon® premium Falthandtücher

Falz	Art.-Nr.	Icon 1	Icon 2	Icon 3	Icon 4	Icon 5	Icon 6	Icon 7	ECO	System	VE/Pal	VE/Lage
Interfold	080 270	hochweiß	2 +	21,6 × 27 cm	18 × 170	3.060	1	PEFC + ECOLABEL	HT 2	36	4	
	080 447	hochweiß	3 +	21,6 × 32 cm	20 × 125	2.500	1	PEFC + ECOLABEL				
	080 577	hochweiß	2 +	21,6 × 32 cm	20 × 160	3.200	1	PEFC + ECOLABEL				
	080 904	hochweiß	2 +	21,6 × 42 cm	20 × 120	2.400	1	PEFC + ECOLABEL				
C-Falz	081 024	hochweiß	2 +	25 × 31 cm	20 × 152	3.040	1		HT 3	32	4	
ZZ-Falz (V-Falz)	080 829	hochweiß	2 +	21,2 × 22 cm	15 × 210	3.150	1	PEFC + ECOLABEL	HT 3	36	4	
	081 444	hochweiß	2 +	25 × 22 cm	15 × 270	4.050	1	PEFC + ECOLABEL				
	081 499	hochweiß	2 +	24 × 21 cm	20 × 160	3.200	1	FSC® Mix				
	081 451	hochweiß	2 +	24 × 23 cm	20 × 200	4.000	1					
	081 406	grün	2+	25 × 21 cm	20 × 200	4.000	1					HT 2



## racon® premium Handtuchrollen

Innenabrollung	Art.-Nr.	Icon 1	Icon 2	Icon 3	Icon 4	Icon 5	Icon 6	ECO	System	VE/Pal	VE/Lage
unperforiert	160 071	hochweiß	1	20 cm × 120 m	13 cm	12			MR 1	48	4
	160 507	hochweiß	1	20 cm × 320 m	19,5 cm	6			MR 2	40	4
perforiert	160 521	hochweiß	2 +	20 × 36 cm × 450 Abrisse	19,5 cm	6			MR 3	40	4
	160 286	hochweiß	2 +	20,3 × 34 cm × 220 Abrisse	13 cm	12			MR 4	48	4
Außenabrollung	Art.-Nr.	Icon 1	Icon 2	Icon 3	Icon 4	Icon 5	Icon 6	ECO	System	VE/Pal	VE/Lage
unperforiert	075 443	hochweiß	2 +	20 cm × 140 m	4 cm/19 cm	6			HT 1	40	4
	075 214	hochweiß	2 +	21 cm × 130 m	4 cm/19 cm	6	PEFC + ECOLABEL		HT 1	40	4
	075 290 ★	hochweiß	2 +	20 cm × 140 m	4 cm/19 cm	6			HT 1	40	4
	075 894	hochweiß	2 +	20,3 cm × 300 m	4 cm/20 cm	6	PEFC + ECOLABEL		HT 6	40	4
	075 153	hochweiß	3 +	22 cm × 65 m	4 cm/15 cm	10	PEFC + ECOLABEL		HT 4	36	4
	075 191	grün	2 +	23 cm × 70 m	4 cm/13,5 cm	10			HT 4	40	5
perforiert	075 276	grün	2 +	23 × 38 cm × 184 Abrisse	4 cm/13,5 cm	10			HT 4	40	5

★ Artikel 075 290 besonders saugstark durch höhere Grammatur

## racon® premium Toilettenpapier

Kleinrollen	Art.-Nr.	Icon 1	Icon 2	Icon 3	Icon 4	Icon 5	Icon 6	Rollen / VE	ECO	System	VE/Pal	VE/Lage
Icon 1	090 088	hochweiß	3 +	9,5 × 11 cm	250	7 × 8	56	FSC®	TR 4		33	3
	090 125	hochweiß	3 +	9,5 × 11 cm	250	8 × 8	64				33	3
	090 132	hochweiß	2 +	9,5 × 11 cm	250	8 × 8	64	FSC®			33	3

## celtex® Multi Pack Comfort Toilettenpapier

Einzelblatt	Art.-Nr.	Icon 1	Icon 2	Icon 3	Icon 4	Icon 5	Icon 6	ECO	System	VE/Pal	VE/Lage
ZZ-Falz (V-Falz)	092 051	hochweiß	2 +	11 × 18 cm	9.000	36 × 250		PEFC	TR 3	40	4

+ die Lagen sind zwischenblattverleimt

## racon® premium Küchenrollen

- 2- und 3-lagiges 100% Zellstoff
- zwischenblattverleimt
- Volumenprägung
- enorm saugstark und angenehm weich
- sehr gut geeignet für Großverbraucher



Rollen	Art.-Nr.							ECO	VE/Pal	VE/Lage
	100 602	hochweiß	2 +	22 x 25 cm	64	12 x 4	48	FSC °	16	2
	100 633	hochweiß	3 +	22 x 25 cm	51	12 x 4	48			

+ die Lagen sind zwischenblattverleimt

## racon® premium Kosmetiktücher

- 2-lagiges Zellstoff-Tissue
- leichte Entnahme durch praktische Spender-Box
- weiche Oberfläche, gute Saugfähigkeit
- Einsatz auch als Labortücher



Art.-Nr.						ECO	System	VE/Pal	VE/Lage
100 480	hochweiß	2	20,5 x 19,5 cm	100	40	FSC °	FT 1	32	4

## profix® Allzweck- & Labortücher

- 2-lagiges Zellstoff-Tissue
- leichte Entnahme durch praktische Spender-Box
- super weiche Oberfläche, gute Saugfähigkeit



Art.-Nr.						ECO	System	VE/Pal	VE/Lage
100 077	hochweiß	2	20,7 x 20 cm	150	32	FSC °	FT 2	28	7



## racon® premium AIR

Unsere AIRLAIID-Produkte für die anspruchsvollste Händetrocknung

aus 100 % reinen Zellstofffasern · textiler Charakter mit Flächenprägung · extrem hohe Aufsaugkapazität · sehr hohe Nassfestigkeit · äußerst sanft und hautfreundlich · kompostierbar · besonders voluminös durch hohe Grammatur



## racon® premium AIR – Airlaid Tücher

Falz	Art.-Nr.							VE/Pal	VE/Lage
Z-Falz (N-Falz)	080 850	hochweiß	1	22 x 40 cm	30 x 40	1.200	1	24	6
1/4-Falz	105 287	hochweiß	1	23,8 x 40 cm	6 x 100	600	1	42	6

## racon® premium AIR – Airlaid Handtuchrollen



Außenabrollung	Art.-Nr.						System	VE/Pal	VE/Lage
	075 818	hochweiß	1	21 cm x 110 m	4 cm/19 cm	6	HT 5	32	4
	075 078	hochweiß	1	20 cm x 110 m	4 cm/19 cm	6			
	075 931	hochweiß	1	20 x 27 cm x 222 Abrisse	4 cm/14 cm	10	HT 4	36	4



Die Systemnummern erleichtern Ihnen die Produktsuche.

Alle Produkte im diesem Katalog sind mit Systemnummern verknüpft. Suchen Sie einen passenden Spender zum Papier oder umgekehrt? Kein Problem, sobald die Systemnummer von Verbrauchsprodukten und Spendern übereinstimmen, sind diese 100 % miteinander kompatibel.

Spendername	System- bezeichnung	Systembeschreibung
Handtuchrollenspender Außenabrollung	<b>HT 1</b>	Handtuchrollenspendersystem
Handtuchspender Interfold / C- / DC- / Z-Falz Handtuchspender Interfold / C- / DC- / Z-Falz Mini	<b>HT 2</b>	Handtuchsystem
Handtuchspender Zickzackfaltung (V-Falz) Handtuchspender Zickzackfaltung Mini (V-Falz)	<b>HT 3</b>	Handtuchsystem
Handtuchrollenspender Außenabrollung	<b>HT 4</b>	Handtuchrollenspendersystem Rollendurchmesser bis 15 cm
Handtuchrollenspender Außenabrollung	<b>HT 5</b>	Handtuchrollenspendersystem für Airlaid-HaRo Rollendurchmesser ab 16 cm
Handtuchrollenspender Außenabrollung	<b>HT 6</b>	Handtuchrollenspendersystem Rollendurchmesser 20 cm
Handtuchrollenspender Außenabrollung	<b>HT 7</b>	Handtuchrollenspendersystem für Recycling-Krepp-HaRo
Handtuchrollenspender Innenabrollung Mini	<b>MR 1</b>	Innenabrollung Mini System bis 14 cm für unperforierte Rollen
Handtuchrollenspender Innenabrollung	<b>MR 2</b>	Innenabrollung System für unperforierte Rollen
Handtuchrollenspender Innenabrollung	<b>MR 3</b>	Innenabrollung System für perforierte Rollen
Handtuchrollenspender Innenabrollung Mini	<b>MR 4</b>	Innenabrollung Mini System bis 14 cm für perforierte Rollen
Toilettenpapierspender Jumbo Rolle	<b>TR 0</b>	Jumbo Rollen System bis 29 cm
Toilettenpapierspender Jumbo Rolle	<b>TR 1</b>	Jumbo Rollen System bis 26 cm
Toilettenpapierspender Mini Jumbo Rolle	<b>TR 2</b>	Mini Jumbo Rollen System bis 19 cm
Toilettenpapierspender Einzelblatt	<b>TR 3</b>	Einzelblatt System
Toilettenpapierspender Kleinrolle	<b>TR 4</b>	Kleinrollen System
Seifenspender	<b>SP 1</b>	frei nachfüllbar
Schaumseifenspender 500 ml	<b>SP 2</b>	Schaumseifensystem
Schaumseifenspender 900 ml	<b>SP 3</b>	Schaumseifensystem
Schaumseifenspender 800 ml	<b>SP 4</b>	Schaumseifensystem
Spender für Kosmetiktücher 100er Box	<b>FT 1</b>	Kosmetiktücher System
Spender für Kosmetiktücher 150er Box	<b>FT 2</b>	Kosmetiktücher System

## Spendersysteme

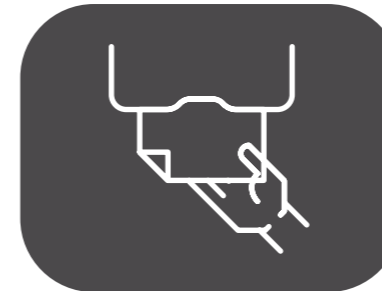

Vorteile des Spendersystems:

- Gutes preis-/Leistungsverhältnis
- Enorm große Auswahlmöglichkeiten
- Hohe Materialqualität in den verschiedenen Produktionsstoffen wie Metall, Kunststoff oder Edelstahl
- Große Funktionalität
- Modern, ausgewogen, aktuell und bunt
- Fortlaufende Spenderneuentwicklungen
- Waschaumgestaltung komplett von a – z
- 1 System = 1 Schließzylindersystem, mit einem Schlüssel lassen sich alle Spender öffnen



Universalschlüssel für Alle  
Das innovative „One Key“-System ermöglicht das problemlose Öffnen sämtlicher Spezialschlösser der Kunststoffreihe mit nur einem Schlüssel. Der Vorteil liegt auf der Hand: Zur Wartung und Instandhaltung dieser Produkte ist lediglich ein einziger Schlüssel erforderlich, der bereits beim Kauf inklusive ist.

## Spenderserie **veltex**

ABS Kunststoff · mit Vorratsanzeige ·  
italienisches „MEGA MINI“-Design ·  
abschließbar · „One Key“-System



### veltex® SYSTEM Schaumseifenspender

	Art.-Nr.	Farbe	Maße (cm)	Verpackung	System
<ul style="list-style-type: none"> <li>mit Sichtfenster</li> <li>äußerst hygienisch durch geschlossenes System</li> <li>Entnahme durch Druckbetätigung</li> </ul>	116 290	weiß	Breite: 11,8 Höhe: 25,0 Tiefe: 11,3	1 Stück/ Karton	SP 3
	116 276	schwarz			



OHNE  
Mikroplastik

### veltex® SYSTEM Schaumseife

	Art.-Nr.	Farbe	Maße (cm)	Verpackung	System
<ul style="list-style-type: none"> <li>4 Kartuschen à 900 ml</li> <li>pH-Wert: ca. 7,0 (pH-neutral)</li> <li>geruchsneutral</li> <li>bis zu ca. 1.100 Händewaschungen pro Kartusche</li> </ul>	086 067	weiß			SP 3
	086 272	grün	mit antimikrobiellen Wirkstoffkomplex		SP 3



### veltex® 90 Seifenspender

	Art.-Nr.	Farbe	Maße (cm)	Verpackung	System
<ul style="list-style-type: none"> <li>mit Sichtfenster</li> <li>frei nachfüllbarer Behälter</li> <li>900 ml Kapazität</li> <li>Entnahme durch Druckbetätigung</li> </ul>	116 320	weiß	Breite: 11,8 Höhe: 25,0 Tiefe: 11,3	1 Stück/ Karton	SP 1
	116 306	schwarz			



Schlüssel  
für Spenderserie **veltex**

004 467 Kunststoff grau



### veltex® L Falthandtuchspender

	Art.-Nr.	Farbe	Maße (cm)	Verpackung	System
<ul style="list-style-type: none"> <li>mit Sichtfenster</li> <li>für ZZ-Falz (V-Falz), Lagenfalz und Interfold</li> <li>für ca. 400 bis 800 Blatt</li> <li>hygienisch und wirtschaftlich durch Einzelblattentnahme</li> </ul>	116 115	weiß	Breite: 27,5 Höhe: 36,0 Tiefe: 12,5	1 Stück/ Karton	HT 3
	116 092	schwarz			



### veltex® L Falthandtuchspender slim

	Art.-Nr.	Farbe	Maße (cm)	Verpackung	System
<ul style="list-style-type: none"> <li>mit Sichtfenster</li> <li>für Lagenfalz, Z-Falz und Interfold</li> <li>für ca. 400 bis 800 Blatt</li> <li>schlankes Design</li> <li>hygienisch und wirtschaftlich durch Einzelblattentnahme</li> </ul>	116 146	weiß	Breite: 24,5 Höhe: 36,0 Tiefe: 10,5	1 Stück/ Karton	HT 2
	116 122	schwarz			



### veltex® SD Toilettenpapierspender

	Art.-Nr.	Farbe	Maße (cm)	Verpackung	System
<ul style="list-style-type: none"> <li>für 2 Rollen</li> <li>mit transparenten Schieber zur Kontrolle/Fixierung der Zweitrolle</li> <li>für alle marktüblichen ToPa-Kleinrolle</li> <li>bis 13 cm Durchmesser</li> <li>frei befüllbar</li> </ul>	116 559	weiß	Breite: 28,0 Höhe: 20,0 Tiefe: 15,0	1 Stück/ Karton	TR 4
	116 566	schwarz			



### veltex® S Toilettenpapierspender

	Art.-Nr.	Farbe	Maße (cm)	Verpackung	System
<ul style="list-style-type: none"> <li>mit Sichtfenster</li> <li>für eine ToPa-Rolle mit einem max. Durchmesser von 20 cm</li> </ul>	116 023	weiß	Breite: 23,5 Höhe: 29,5 Tiefe: 11,5	1 Stück/ Karton	TR 2
	116 009	schwarz			



### veltex® L Toilettenpapierspender

	Art.-Nr.	Farbe	Maße (cm)	Verpackung	System
<ul style="list-style-type: none"> <li>mit Sichtfenster</li> <li>für eine ToPa-Rolle mit einem max. Durchmesser von 27 cm</li> </ul>	116 054	weiß	Breite: 31,5 Höhe: 37,5 Tiefe: 11,5	1 Stück/ Karton	TR 1
	116 030	schwarz			



### veltex® intop Toilettenpapierspender

	Art.-Nr.	Farbe	Maße (cm)	Verpackung	System
<ul style="list-style-type: none"> <li>mit Sichtfenster</li> <li>hygienisch und wirtschaftlich durch Einzelblattentnahme</li> <li>geeignet für Interfold-ToPa</li> </ul>	116 085	weiß	Breite: 13,5 Höhe: 32,0 Tiefe: 11,0	1 Stück/ Karton	TR 3
	116 061	schwarz			



### Veltex® midi Box Handtuchrollenspender

- mit Sichtfenster
- für **unperforierte** Handtuchrollen
- sehr guter Spritzwasserschutz

Art.-Nr.	Farbe	Maße (cm)	Verpackung	System
116 153	weiß	Breite: 22,5 Höhe: 35,0 Tiefe: 23,0	1 Stück/ Karton	MR 2
116 177	schwarz			



### Veltex® midi perfo Box Handtuchrollenspender

- mit Sichtfenster
- für **perforierte** Handtuchrollen
- sehr guter Spritzwasserschutz

Art.-Nr.	Farbe	Maße (cm)	Verpackung	System
116 160	weiß	Breite: 22,5 Höhe: 35,0 Tiefe: 23,0	1 Stück/ Karton	MR 3
116 184	schwarz			



### Veltex® mini Box Handtuchrollenspender

- mit Sichtfenster
- für **unperforierte** Handtuchrollen
- sehr guter Spritzwasserschutz

Art.-Nr.	Farbe	Maße (cm)	Verpackung	System
116 191	weiß	Breite: 16,0 Höhe: 34,5 Tiefe: 17,0	1 Stück/ Karton	MR 1
116 214	schwarz			



### Veltex® mini perfo Box Handtuchrollenspender

- mit Sichtfenster
- für **perforierte** Handtuchrollen
- sehr guter Spritzwasserschutz

Art.-Nr.	Farbe	Maße (cm)	Verpackung	System
116 207	weiß	Breite: 16,0 Höhe: 34,5 Tiefe: 17,0	1 Stück/ Karton	MR 4
116 221	schwarz			



### Veltex® autocut Handtuchrollenspender

- mit Sichtfenster
- automatisch abschneidend
- max. Breite von 22,0 cm
- max. Durchmesser von 20,0 cm
- Abrisslänge ca. 23,0 cm
- hygienisch und wirtschaftlich durch Einzelblattentnahme

Art.-Nr.	Farbe	Maße (cm)	Verpackung	System
116 269	weiß	Breite: 31,3 Höhe: 35,5	1 Stück/ Karton	HT 1
116 252	schwarz	Tiefe: 22,0		HT 6 HT 7



## veltex® OMNIA LABOR Falhandschuthtuchspender

mit antimikrobiell beschichteter  
Papierausgabe-Öffnung



### OMNIA LABOR

- formschönes Design („made in Italy“)
- platzsparend · abschließbar
- praktisches Großformat der Tücher sorgt für wirtschaftlichen Verbrauch
- Falhandschuthtücher geeignet für den direkten Kontakt mit Lebensmitteln (100 % reiner Zellstoff)
- Papierentnahme kann Blatt für Blatt mit nur einer Hand erfolgen
- **Antimikrobiell beschichtete Entnahmeöffnung (HACCP)** (nur beim weißen Spender enthalten)
- hohes Fassungsvermögen (ca. 450 OMNIA LABOR-Tücher)

### veltex® OMNIA LABOR Falhandschuthtuchspender

Art.-Nr.	Farbe	Material	Maße (cm)	Verpackung
116 382	weiß	Kunststoff	Breite: 28,5 Höhe: 32,5	1 Stück/ Karton
116 542	blau	Kunststoff	Tiefe: 17,5	

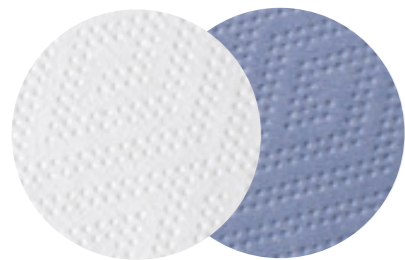

Großformat  
25 x 30 cm

### veltex® OMNIA LABOR Falhandschuthtücher

Falz	Art.-Nr.	Icon 1	Icon 2	Icon 3	Icon 4	Icon 5	Icon 6	Icon 7	ECO	VE/Pal	VE/Lage
ZZ-Falz (V-Falz)	081 529	hochweiß	2 +	25 x 30 cm	8 x 300	2.400	1	PEFC + FSC®	32	4	
	081 567	blau	3 +	25 x 30 cm	8 x 230	1.840	1	PEFC + ECOLABEL	32	4	

## veltex® E-CONTROL

ABS Kunststoff · italienisches  
„MEGAMINI“-Design · „One Key“-  
System mit Metallzylinderschloß



### veltex® E-CONTROL Schaumseifenspender

- mit Sichtfenster und abschließbar
- äußerst hygienisch durch geschlossenes System
- berührunglose Entnahme der Schaumseife
- Betrieb mit 4 x LR20 Batterien (nicht im Lieferumfang enthalten)

Art.-Nr.	Farbe	Maße (cm)	Verpackung	System
115 897	weiß	Breite: 10,5 Höhe: 30,5	1 Stück/Karton	SP 4
115 903	schwarz	Tiefe: 10,5		



### veltex® E-CONTROL Handtuchrollenspender

- mit Sichtfenster und abschließbar
- höchster Anwendungskomfort durch berührungslose Abgabe von Handtüchern
- besonders hygienisch und wirtschaftlich durch Einzelblattentnahme
- Papierlänge und Zeitverzögerung individuell einstellbar
- Betrieb mit 4 x LR20 Batterien (nicht im Lieferumfang enthalten)

Art.-Nr.	Farbe	Maße (cm)	Verpackung	System
115 934	weiß	Breite: 32,5 Höhe: 34,7	1 Stück/Karton	HT 1 HT 5 HT 6 HT 7
115 941	schwarz	Tiefe: 21,4		



### veltex® E-CONTROL SYSTEM Schaumseife

- 6 Kartuschen a 800 ml · ph-Wert: ca. 7,0 (ph-neutral)
- angenehm frischer und aromatischer Duft
- bis zu ca. 1.300 Händewaschungen pro Kartusche

Art.-Nr.	Farbe	Verpackung	System
086 296	weiß	6 Stück/ Karton	SP 4
086 302	grün		

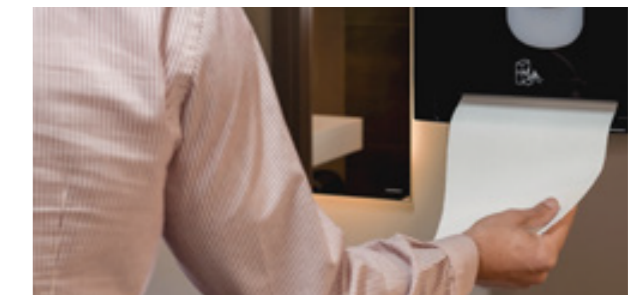

Schlüssel  
für E-CONTROL Spender

003 415 Metall

## Spenderserie retro

schlagfester ABS Kunststoff oder gebürsteter  
Edelstahl · klassisches Design · abschließbar  
mit Vorratsanzeige · „One Key“-System

### CLIVIA® retro 17 Seifenspender

ACHTUNG! Abweichendes  
Schlüsselsystem



	Art.-Nr.	Farbe	Maße (cm)	Verpackung	System
<ul style="list-style-type: none"> <li>Entnahme durch Druckbetätigung</li> <li>frei nachfüllbarer Behälter</li> <li>170 ml Kapazität</li> <li>empfohlene Seife: CLIVIA®</li> <li>variable Befestigung möglich durch Schrauben oder Klebeelement (inkl.)</li> </ul>	122 369	weiß mit Sichtfenster	Breite: 5,5 Höhe: 15,0 Tiefe: 7,5	12 Stück/ Karton	SP 1
	122 345	weiß/ transparent			

### CLIVIA® retro 25 Seifenspender

ACHTUNG! Abweichendes  
Schlüsselsystem



	Art.-Nr.	Farbe	Maße (cm)	Verpackung	System
<ul style="list-style-type: none"> <li>Entnahme durch Druckbetätigung</li> <li>frei nachfüllbarer Behälter</li> <li>250 ml Kapazität</li> <li>empfohlene Seife: CLIVIA®</li> <li>variable Befestigung möglich durch Schrauben oder Klebeelement (inkl.)</li> </ul>	121 119	weiß mit Sichtfenster	Breite: 5,5 Höhe: 18,0 Tiefe: 7,5	12 Stück/ Karton	SP 1
	122 406	weiß/ transparent			

### CLIVIA® retro 35 Seifenspender



	Art.-Nr.	Farbe	Maße (cm)	Verpackung	System
<ul style="list-style-type: none"> <li>Entnahme durch Druckbetätigung</li> <li>frei nachfüllbarer Behälter</li> <li>350 ml Kapazität</li> <li>empfohlene Seife: CLIVIA®</li> <li>variable Befestigung möglich durch Schrauben oder Klebeelement (inkl.)</li> </ul>	120 518	weiß mit Sichtfenster	Breite: 9,5 Höhe: 16,0 Tiefe: 9,5	12 Stück/ Karton	SP 1
	121 867	weiß/ transparent			
	122 420	weiß			

### CLIVIA® retro 80 Seifenspender



	Art.-Nr.	Farbe	Maße (cm)	Verpackung	System
<ul style="list-style-type: none"> <li>Entnahme durch Druckbetätigung</li> <li>frei nachfüllbarer Behälter</li> <li>800 ml Kapazität</li> <li>empfohlene Seife: CLIVIA®</li> <li>variable Befestigung möglich durch Schrauben oder Klebeelement (inkl.)</li> </ul>	120 877	weiß mit Sichtfenster	Breite: 9,5 Höhe: 25,0 Tiefe: 9,5	6 Stück/ Karton	SP 1
	122 543	weiß/ transparent			
	122 529	weiß			

### CLIVIA® retro 110 Seifenspender



	Art.-Nr.	Farbe	Maße (cm)	Verpackung	System
<ul style="list-style-type: none"> <li>Entnahme durch Druckbetätigung</li> <li>frei nachfüllbarer Behälter</li> <li>1.100 ml Kapazität</li> <li>empfohlene Seife: CLIVIA®</li> </ul>	120 495	weiß mit Sichtfenster	Breite: 13,0 Höhe: 22,0 Tiefe: 11,5	6 Stück/ Karton	SP 1
	121 843	weiß/ transparent			
	122 444	weiß			

### CLIVIA® retro 120 MCB Seifenspender



	Art.-Nr.	Farbe	Maße (cm)	Verpackung	System
<ul style="list-style-type: none"> <li>Entnahme durch Hebelzug</li> <li>frei nachfüllbarer Behälter</li> <li>1.200 ml Kapazität</li> <li>Lieferung mit 2 Adaptern für 1.000 ml Flaschen und 950 ml Kartuschen</li> <li>empfohlene Seife: CLIVIA® Kartuschen</li> <li>auch geeignet für 1.000 ml Rundflaschen und 950 ml Kartuschen</li> </ul>	120 679	weiß mit Sichtfenster	Breite: 11,0 Höhe: 32,0 Tiefe: 10,5	6 Stück/ Karton	SP 1

### CLIVIA® retro X 120 Seifenspender





	Art.-Nr.	Farbe	Maße (cm)	Verpackung	System
<ul style="list-style-type: none"> <li>Entnahme durch Hebelzug</li> <li>frei nachfüllbarer Behälter</li> <li>1.200 ml Kapazität</li> <li>empfohlene Seife: CLIVIA®</li> </ul>	120 471	Edelstahl mit Sichtfenster	Breite: 10,5 Höhe: 32,0 Tiefe: 11,0	6 Stück/ Karton	SP 1

### racon® retro L Falthandtuchspender



	Art.-Nr.	Farbe	Maße (cm)	Verpackung	System
<ul style="list-style-type: none"> <li>hygienisch und wirtschaftlich durch Einzelblattentnahme</li> <li>für ZZ-Falz, Lagenfalz und Interfold</li> <li>für ca. 400 bis 800 Blatt</li> </ul>	122 864	weiß mit Sichtfenster	Breite: 28,5 Höhe: 40,0 Tiefe: 13,0	6 Stück/ Karton	HT 3





**Schlüssel**  
für alle  -Serien

099 579 Kunststoff blau

**ONE**  
FOR ALL

## Spenderserie classic

schlagfester ABS Kunststoff ·  
klassisches Design · mit Vorratsanzeige ·  
abschließbar · „One Key“-System



### CLIVIA® classic S 50 Schaumseifenspender

	Art.-Nr.	Farbe	Maße (cm)	Verpackung	System
<ul style="list-style-type: none"> <li>· Entnahme durch Druckbetätigung</li> <li>· für Schaumseifenkartuschen</li> <li>· 500 ml Kapazität</li> <li>· äußerst hygienisch durch geschlossenes System</li> <li>· empfohlene Seife: CLIVIA®</li> </ul>	121 317	weiß mit Sichtfenster	Breite: 12,9 Höhe: 21,6 Tiefe: 10,2	6 Stück/ Karton	SP 2



### CLIVIA® Schaumseife

	Art.-Nr.	Farbe	Maße (cm)	Verpackung	System
<ul style="list-style-type: none"> <li>· bis zu 1.250 Händewaschungen pro Kartusche</li> <li>· Duft: herb, frisch · pH-Wert: ca. 5,5 (pH-hautneutral)</li> </ul>	085 510	weiß	12 Kartuschen à 500 ml		SP 2



### CLIVIA® classic 55 Seifenspender

	Art.-Nr.	Farbe	Maße (cm)	Verpackung	System
<ul style="list-style-type: none"> <li>· Entnahme durch Druckbetätigung</li> <li>· frei nachfüllbarer Behälter</li> <li>· 550 ml Kapazität</li> <li>· empfohlene Seife: CLIVIA®</li> </ul>	122 482	weiß mit Sichtfenster	Breite: 10,5 Höhe: 15,9 Tiefe: 8,0	6 Stück/ Karton	SP 1



### CLIVIA® classic 100 Seifenspender

	Art.-Nr.	Farbe	Maße (cm)	Verpackung	System
<ul style="list-style-type: none"> <li>· Entnahme durch Druckbetätigung</li> <li>· frei nachfüllbarer Behälter</li> <li>· 1.000 ml Kapazität</li> <li>· empfohlene Seife: CLIVIA®</li> </ul>	122 581	weiß mit Sichtfenster	Breite: 12,8 Höhe: 20,1 Tiefe: 11,2	6 Stück/ Karton	SP 1



### racon® classic kappa L Falthandtuchspender

	Art.-Nr.	Farbe	Maße (cm)	Verpackung	System
<ul style="list-style-type: none"> <li>· für ZZ-Falz, Lagenfalz und Interfold</li> <li>· für ca. 400 bis 800 Blatt</li> <li>· hygienisch und wirtschaftlich durch Einzelblattentnahme</li> </ul>	120 419	weiß mit Sichtfenster	Breite: 28,0 Höhe: 37,5 Tiefe: 13,7	6 Stück/ Karton	HT 3



### racon® classic L Toilettenpapier-Spender

	Art.-Nr.	Farbe	Maße (cm)	Verpackung	System
<ul style="list-style-type: none"> <li>· sehr hohe Kapazität</li> <li>· Höchstmaß an Funktionalität</li> <li>· für eine ToPa-Rolle mit einem max. Durchmesser von 32 cm</li> </ul>	120 174	weiß mit Sichtfenster	Breite: 36,0 Höhe: 37,0 Tiefe: 13,0	4 Stück/ Karton	TR 1 TR 0



### racon® classic intop Toilettenpapier-Spender

	Art.-Nr.	Farbe	Maße (cm)	Verpackung	System
<ul style="list-style-type: none"> <li>· jederzeit nachfüllbar</li> <li>· geeignet für gefaltetes ToPa</li> <li>· für ca. 500 bis 750 Blatt</li> <li>· hygienisch und wirtschaftlich durch Einzelblattentnahme</li> </ul>	120 631	weiß mit Sichtfenster	Breite: 15,8 Höhe: 30,7 Tiefe: 13,3	6 Stück/ Karton	TR 3



### racon® classic twins top Toilettenpapier-Spender

	Art.-Nr.	Farbe	Maße (cm)	Verpackung	System
<ul style="list-style-type: none"> <li>· jederzeit nachfüllbar</li> <li>· max. Durchmesser von 13 cm</li> <li>· zur Wandmontage</li> <li>· mit transparentem Schieber zur Kontrolle/Fixierung der Zweitrolle</li> <li>· für alle marktüblichen ToPa-Kleinrollen</li> </ul>	120 396	weiß/ transparent	Breite: 14,5 Höhe: 30,0 Tiefe: 14,5	6 Stück/ Karton	TR 4



### racon® classic twins side Toilettenpapier-Spender



<ul style="list-style-type: none"> <li>· jederzeit nachfüllbar</li> <li>· zur Wandmontage</li> <li>· max. Durchmesser von 13 cm</li> <li>· mit transparentem Schieber zur Kontrolle/ Fixierung der Zweitrolle</li> <li>· für alle marktüblichen ToPa-Kleinrollen</li> </ul>	Art.-Nr.	Farbe	Maße (cm)	Verpackung	System
	123 311	weiß/transparent	Breite: 26,0 Höhe: 15,0 Tiefe: 15,0	6 Stück/ Karton	TR 4

### racon® classic midi Box Handtuchrollen-Spender



<ul style="list-style-type: none"> <li>· hohe Kapazität/ bequemes Öffnen</li> <li>· wartungsfreundlich</li> <li>· sehr guter Spritzwasserschutz</li> <li>· für eine HaRo mit einer max. Breite von 24 cm und einem Durchmesser von 24 cm</li> </ul>	Art.-Nr.	Farbe	Maße (cm)	Verpackung	System
	120 075	weiß/transparent	Breite: 25,6 Höhe: 33,5 Tiefe: 27,5	4 Stück/ Karton	MR 2

### racon® classic rodis Handtuchrollen-Spender



<ul style="list-style-type: none"> <li>· Papiertransport durch Hebelmechanik</li> <li>· Restrollenverwertung mit automatischer Nachführung der Ersatzrolle</li> <li>· hygienisch und wirtschaftlich durch Einzelblattentnahme</li> <li>· für eine HaRo mit einer max. Breite von 22 cm und einem Durchmesser von 20 cm</li> </ul>	Art.-Nr.	Farbe	Maße (cm)	Verpackung	System
	123 533	weiß			
	120 334	weiß/transparent			

### racon® classic easy cut Handtuchrollen-Spender



<ul style="list-style-type: none"> <li>· automatisch abschneidend</li> <li>· geeignet für Tissue/Airlaid HaRo</li> <li>· hygienisch und wirtschaftlich durch Einzelblattentnahme</li> <li>· für eine HaRo mit einer max. Breite von 23 cm und einem Durchmesser von 20 cm</li> </ul>	Art.-Nr.	Farbe	Maße (cm)	Verpackung	System
	120 983	weiß/transparent	Breite: 32,0 Höhe: 37,0 Tiefe: 22,0	1 Stück/ Karton	HT 1 HT 5 HT 6 HT 7

## Spenderserie designo

schlagfester ABS Kunststoff · modernes formschönes Design · mit Vorratsanzeige · abschließbar · „One Key“-System

### CLIVIA® designo MCB 100 Seifenspender



- Entnahme durch Druckbetätigung
- frei nachfüllbarer Behälter
- 1.000 ml Kapazität
- Lieferung mit 2 Adaptern für 1.000 ml Flaschen und 950 ml Kartuschen
- empfohlene Seife: CLIVIA®
- auch geeignet für: 1.000 ml Rundflaschen und 950 ml Kartuschen

Art.-Nr.	Farbe	Maße (cm)	Verpackung	System
118 751	weiß mit Sichtfenster	Breite: 10,0 Höhe: 30,0 Tiefe: 12,5	6 Stück/ Karton	SP 1

### racon® designo L Toilettenpapierspender



<ul style="list-style-type: none"> <li>· sehr hohe Kapazität</li> <li>· Höchstmaß an Funktionalität</li> <li>· für eine ToPa-Rolle mit einem max. Durchmesser von 29 cm</li> </ul>	Art.-Nr.	Farbe	Maße (cm)	Verpackung	System
	119 659	weiß mit Sichtfenster	Breite: 33,5 Höhe: 33,5 Tiefe: 12,8	4 Stück/ Karton	TR 0 TR 1

### racon® designo M Falthandtuchspender



<ul style="list-style-type: none"> <li>· für ZZ-Falz, Lagenfalz und Interfold</li> <li>· für ca. 250 bis 500 Blatt</li> <li>· hygienisch und wirtschaftlich durch Einzelblattentnahme</li> </ul>	Art.-Nr.	Farbe	Maße (cm)	Verpackung	System
	122 765	weiß mit Sichtfenster	Breite: 29,0 Höhe: 30,0 Tiefe: 13,6	6 Stück/ Karton	HT 3



### racon® designo L Falthandtuchspender



<ul style="list-style-type: none"> <li>· für ZZ-Falz, Lagenfalz und Interfold</li> <li>· für ca. 400 bis 800 Blatt</li> <li>· hygienisch und wirtschaftlich durch Einzelblattentnahme</li> </ul>	Art.-Nr.	Farbe	Maße (cm)	Verpackung	System
	120 587	weiß mit Sichtfenster	Breite: 29,0 Höhe: 40,0 Tiefe: 13,0	6 Stück/ Karton	HT 3



### racon® designo L Falthandtuchspender – slim



<ul style="list-style-type: none"> <li>· super schlankes Design</li> <li>· für Lagenfalz, Z-Falz und Interfold</li> <li>· für ca. 400 bis 800 Blatt</li> <li>· hygienisch und wirtschaftlich durch Einzelblattentnahme</li> </ul>	Art.-Nr.	Farbe	Maße (cm)	Verpackung	System
	122 901	weiß mit Sichtfenster	Breite: 29,0 Höhe: 45,0 Tiefe: 10,5	6 Stück/ Karton	HT 2



### racon® designo perfo Box Handtuchrollenspenders



<ul style="list-style-type: none"> <li>· Einzelblattentnahme bei Einsatz von racon® Handtuchrollen</li> <li>· für perforierte Handtuchrollen</li> <li>· hohe Kapazität</li> <li>· bequemes Öffnen · wartungsarm</li> <li>· sehr guter Spritzwasserschutz</li> <li>· für eine HaRo mit einer max. Breite von 23 cm und einem Durchmesser von 23 cm</li> <li>· verstellbare Auslassöffnung</li> </ul>	Art.-Nr.	Farbe	Maße (cm)	Verpackung	System
	121 256	milchig-blau/weiß	Breite: 24,5 Höhe: 36,0 Tiefe: 24,0	4 Stück/ Karton	MR 3

## Spenderserie skin

schlagfester ABS Kunststoff · kompaktes schlankes Design · mit Vorratsanzeige · abschließbar · „One Key“-System

### CLIVIA® skin S 50 Schaumseifenspenders



<ul style="list-style-type: none"> <li>· Entnahme durch Druckbetätigung</li> <li>· für Schaumseifenkartuschen</li> <li>· 500 ml Kapazität</li> <li>· äußerst hygienisch durch geschlossenes System</li> <li>· empfohlene Seife: CLIVIA®</li> </ul>	Art.-Nr.	Farbe	Maße (cm)	Verpackung	System
	115 521	weiß/transparent mit Sichtfenster	Breite: 11,4 Höhe: 23,2 Tiefe: 12,4	6 Stück/ Karton	SP 2

### CLIVIA® Schaumseife



<ul style="list-style-type: none"> <li>· bis zu 1.250 Händewaschungen pro Kartusche</li> <li>· Duft: herb, frisch · pH-Wert: ca. 5,5 (pH-hautneutral)</li> <li>· bis zu ca.1.250 Händewaschungen pro Kartusche</li> </ul>	085 510	weiß	12 Kartuschen à 500 ml	SP 2
---	---------	------	---------------------------	------



### CLIVIA® skin S 60 Seifenspenders



<ul style="list-style-type: none"> <li>· Entnahme durch Druckbetätigung</li> <li>· frei nachfüllbarer Behälter</li> <li>· 600 ml Kapazität</li> <li>· empfohlene Seife: CLIVIA®</li> </ul>	Art.-Nr.	Farbe	Maße (cm)	Verpackung	System
	115 507	weiß/transparent mit Sichtfenster	Breite: 11,4 Höhe: 23,2 Tiefe: 12,4	6 Stück/ Karton	SP 1



### racon® skin L Falthandtuchspender



<ul style="list-style-type: none"> <li>· für ZZ-Falz, Lagenfalz und Interfold</li> <li>· für ca. 400 bis 800 Blatt</li> <li>· hygienisch und wirtschaftlich durch Einzelblattentnahme</li> </ul>	Art.-Nr.	Farbe	Maße (cm)	Verpackung	System
	115 569	weiß/transparent mit Sichtfenster	Breite: 32,0 Höhe: 41,0 Tiefe: 14,1	4 Stück/ Karton	HT 3



### racon® skin M Falthandtuchspender – slim



<ul style="list-style-type: none"> <li>· super schlankes Design</li> <li>· für Lagenfalz, Z-Falz und Interfold</li> <li>· für ca. 250 bis 500 Blatt</li> <li>· hygienisch und wirtschaftlich durch Einzelblattentnahme</li> </ul>	Art.-Nr.	Farbe	Maße (cm)	Verpackung	System
	115 545	weiß/transparent mit Sichtfenster	Breite: 30,6 Höhe: 34,5 Tiefe: 11,2	4 Stück/ Karton	HT 2





### racon® skin easy sensor Handtuchrollenspender

- Papiertransport durch Sensortechnik
- geeignet für Tissue und Airlaid Handtuchrollen
- max. Breite von 22 cm und max. Durchmesser von 20 cm
- hygienisch und wirtschaftlich durch Einzelblattentnahme
- automatischer Nachschub-Stopp
- Batterien (4 x LR20) nicht im Lieferumfang



Art.-Nr.	Farbe	Maße (cm)	Verpackung	System
122 109	weiß/transparent mit Sichtfenster	Breite: 33,0 Höhe: 37,1 Tiefe: 22,1	1 Stück/Karton	HT 1 HT 5 HT 6 HT 7

#### Einstellmöglichkeiten:

- Papierlänge
- Zeitverzögerung für Papiervorschub
- Empfindlichkeit des Sensors



### racon® skin easy paper Handtuchrollenspender

- automatisch abschneidend
- geeignet für Tissue und Airlaid Handtuchrollen
- max. Breite von 21 cm und max. Durchmesser von 19,5 cm
- hygienisch und wirtschaftlich durch Einzelblattentnahme



Art.-Nr.	Farbe	Maße (cm)	Verpackung	System
122 123	weiß/transparent mit Sichtfenster	Breite: 33,0 Höhe: 37,1 Tiefe: 22,1	1 Stück/Karton	HT 1 HT 5



### racon® skin perfo box Handtuchrollenspender

- Einzelblattentnahme bei Einsatz von racon® Handtuchrollen
- für perforierte Handtuchrollen, mit einer max. Breite von 23 cm und einem Durchmesser von 21 cm
- hohe Kapazität, bequemes Öffnen, wartungsarm
- sehr guter Spritzwasserschutz, verstellbare Auslassöffnung



Art.-Nr.	Farbe	Maße (cm)	Verpackung	System
115 002	weiß/transparent mit Sichtfenster	Breite: 24,0 Höhe: 35,2 Tiefe: 24,3	1 Stück/Karton	MR 3



### racon® skin M Toilettenpapierspender

- Höchstmaß an Funktionalität
- für Toilettenpapierrollen mit einem Durchmesser von max. 24 cm



Art.-Nr.	Farbe	Maße (cm)	Verpackung	System
115 583	weiß/transparent mit Sichtfenster	Breite: 27,7 Höhe: 29,6 Tiefe: 13,5	1 Stück/Karton	TR 2



### racon® skin L Toilettenpapierspender

- für eine Rolle mit einem Durchmesser von 29 cm



Art.-Nr.	Farbe	Maße (cm)	Verpackung	System
115 637	weiß/transparent mit Sichtfenster	Breite: 34,8 Höhe: 35,5 Tiefe: 13,6	4 Stück/Karton	TR 2

## Spenderserie Colored Edition

### Der Blickfang für Hygienebereiche

Die farbenfrohen Spender der Colored-Edition verleihen jedem Waschraum eine individuelle Note. Die formschöne Spenderlinie überzeugt insbesondere durch ihre griffsympathische Oberfläche. In verschiedenen Modellen erhältlich, unterstreichen sie die moderne Atmosphäre von Hygieneeinrichtungen. Alle Spender sind aus strapazierfähigem ABS-Kunststoff gefertigt und verfügen über eine Füllstandsanzeige, was eine effiziente Wartung ermöglicht.



- Formschöne Spender aus schlagfestem ABS Kunststoff
- erhältlich in vier Farben
- äußerst stabil
- belastbares Material
- Designer Modelle
- gummierte „soft touch“ Oberfläche
- mit Vorratsanzeige
- abschließbar – „One Key“-System
- einfache Wartung

### Sanfte Oberfläche

Durch eine spezielle Beschichtung erhält der Spender der Colored-Edition ein mattes Erscheinungsbild mit einer samtig weichen Oberfläche. Diese Gestaltung verleiht dem Produkt durch die einzigartige Haptik einen besonders hochwertigen Charakter.

Erhältlich in 5 modernen Farben







Schlüssel  
für alle  -Serien

099 579 Kunststoff blau



**CLIVIA® CE 55 plus** Seifenspender



- Entnahme durch Druckbetätigung
- frei nachfüllbarer Behälter
- 550 ml Kapazität
- mit Sichtfenster
- empfohlene Seife: CLIVIA®

Art.-Nr.	Farbe	Maße (cm)	Verpackung	System
117 211	weiß	Breite: 10,2 Höhe: 21,6 Tiefe: 9,0	6 Stück/ Karton	SP 1
117 259	schwarz			
117 273	grün			
116 795	hellblau			
117 297	braun			



**racon® CE easy paper** Handtuchrollenspender



- automatisch abschneidend
- geeignet für Tissue / Airlaid HaRo
- max. Breite von 21 cm
- max. Durchmesser von 20 cm
- hygienisch und wirtschaftlich durch Einzelblattentnahme
- mit Sichtfenster

Art.-Nr.	Farbe	Maße (cm)	Verpackung	System
117 419	weiß	Breite: 32,0 Höhe: 40,5 Tiefe: 22,4	1 Stück/ Karton	HT 1
117 457	schwarz			HT 5
117 471	grün			HT 6
117 174	hellblau			
117 495	braun			



**racon® CE designo M** Falthandtuchspender



- super schlankes Design
- für Lagenfalz und Z-Falz und Interfold
- hygienisch und wirtschaftlich durch Einzelblattentnahme
- für ca. 250 Blatt
- mit Sichtfenster

Art.-Nr.	Farbe	Maße (cm)	Verpackung	System
117 518	weiß	Breite: 29,0 Höhe: 30,0 Tiefe: 10,5	1 Stück/ Karton	HT 2
117 556	schwarz			
117 570	grün			
118 577	hellblau			
117 594	braun			



**racon® CE designo L** Falthandtuchspender



- für ZZ-Falz, Lagenfalz und Interfold
- hygienisch und wirtschaftlich durch Einzelblattentnahme
- für ca. 400 bis 800 Blatt
- mit Sichtfenster
- abschließbar

Art.-Nr.	Farbe	Maße (cm)	Verpackung	System
117 617	weiß	Breite: 29,0 Höhe: 40,0 Tiefe: 13,0	1 Stück/ Karton	HT 3
117 655	schwarz			
117 679	grün			
118 591	hellblau			
117 693	braun			



**racon® CE designo L** Toilettenpapier-Spender



- hohe Kapazität
- Höchstmaß an Funktionalität
- für eine Toilettenpapier-Rolle mit einem max. Durchmesser von 29 cm
- mit Sichtfenster

Art.-Nr.	Farbe	Maße (cm)	Verpackung	System
118 010	weiß	Breite: 33,5 Höhe: 33,5 Tiefe: 12,8	1 Stück/ Karton	TR 0
118 058	schwarz			TR 1
118 072	grün			
118 676	hellblau			
118 096	braun			



### racon® CE k-bag Hygienebeutel Spender



- hygienische Entnahme
- Höchstmaß an Hygiene, Diskretion und Komfort
- für alle marktüblichen Hygienebeutel aus PE-Folie
- variable Befestigung möglich durch Schrauben oder Klebelement (inklusive)

Art.-Nr.	Farbe	Maße (cm)	Verpackung	System
118 119	weiß	Breite: 13,5 Höhe: 9,5 Tiefe: 3,2	24 Stück/ Karton	
118 157	schwarz			
118 171	grün			
118 690	hellblau			
118 195	braun			

### racon® Hygienebeutel

· 30 Polybeutel pro Kassette, 50 Kassetten/Karton	124 066		84 Karton/Palette	
---	---------	--	-------------------	--



### racon® CE brush WC-Bürste



- Halterung zur Wandmontage
- Geruchsschutz durch geschlossenen Behälter
- Höchstmaß an Hygiene
- austauschbarer Bürstenkopf

Art.-Nr.	Farbe	Maße (cm)	Verpackung	System
118 218	weiß	Breite: 9,2 Höhe: 48,0 Tiefe: 11,3	6 Stück/ Karton	
118 256	schwarz			
118 270	grün			
118 553	hellblau			
118 294	braun			



### racon® CE hidden Abfalleimer 23 L



- bodenstehend aber auch Wandmontage möglich
- Lieferung inkl. Wandhalterung
- Deckel mit Einwurfföffnung
- Füllvolumen von ca. 23 Liter

Art.-Nr.	Farbe	Maße (cm)	Verpackung	System
118 416	weiß	Breite: 33,0 Höhe: 58,0 Tiefe: 22,0	1 Stück/ Karton	
118 454	schwarz			
118 478	grün			
118 515	hellblau			
118 492	braun			

## Spenderserie Edelstahl

- gebürsteter Edelstahl · sehr robust und hygienisch
- hohe Korrosionsbeständigkeit · mit Vorratsanzeige
- abschließbar · „One Key“-System



### Für anspruchsvolle Umgebungen

Die Spender- und Abfallsysteme aus Edelstahl stellen die ideale Ergänzung für die anspruchsvollen Anforderungen im öffentlichen Bereich, in der Gastronomie, im Gesundheitswesen und in Unternehmen dar. Dank ihres zeitlosen, klassischen Designs integrieren sich diese Spendersysteme optimal in jedes Raumkonzept. Die herausragende Qualität der Produkte zeigt sich insbesondere durch den konstant hohen Bedienkomfort und die pflegeleichte Langlebigkeit.



- gebürsteter Edelstahl
- hohe Korrosionsbeständigkeit
- Oberfläche ist leicht zu reinigen
- zeitloses, elegantes Design
- robustes, langlebiges Material
- absolut hygienisch
- keine Ausbleichung da UV-beständig
- mit Vorratsanzeige
- „One Key“ – Ein Schlüssel für alle Produkte

### Qualitäts-Edelstahl

Unsere Produkte bestehen aus hochwertigem Edelstahl WNr. 14301 (X5CrNi18-10) mit ausgezeichneter Korrosionsbeständigkeit. Dieses Material zeichnet sich besonders durch seine Robustheit gegenüber Wasser, Wasserdampf und Luftfeuchtigkeit aus. Dank seiner ansprechenden optischen Eigenschaften eignet sich dieser Edelstahl ideal als Designmaterial für anspruchsvolle Anwendungen.

### Beschichtung gegen Fingerabdrücke (AFP)

Durch eine schlagfeste Spezialbeschichtung des Basismaterials im Mikrometer-Bereich entsteht eine dauerhaft resistente Antifingerabdruck-Beschichtung, die höchsten Qualitätsanforderungen entspricht. Die ursprüngliche Oberflächencharakteristik (Optik/Haptik) bleibt dabei unverändert erhalten.



### racon® X80 & X80 AFP Seifenspender

	Art.-Nr.	Material	Maße (cm)	Verpackung	System
<ul style="list-style-type: none"> <li>Entnahme durch Druckhebel</li> <li>frei nachfüllbarer Behälter</li> <li>800 ml Kapazität</li> <li>empfohlene Seife: CLIVIA®</li> <li>abschließbar</li> </ul>	116 696	Edelstahl gebürstet mit Sichtfenster	Breite: 10,0 Höhe: 25,2 Tiefe: 12,5	20 Stück/ Karton	SP 1
	116 672	anti-fingerprint Edelstahl gebürstet mit Sichtfenster			



### racon® X125 & X125 AFP Seifenspender

	Art.-Nr.	Material	Maße (cm)	Verpackung	System
<ul style="list-style-type: none"> <li>Entnahme durch Druckhebel</li> <li>frei nachfüllbarer Behälter</li> <li>1.250 ml Kapazität</li> <li>empfohlene Seife: CLIVIA®</li> <li>abschließbar</li> </ul>	116 658	Edelstahl gebürstet mit Sichtfenster	Breite: 10,0 Höhe: 29,3 Tiefe: 12,0	10 Stück/ Karton	SP 1
	116 641	anti-fingerprint Edelstahl gebürstet mit Sichtfenster			



Schlüssel  
für Spenderserie Edelstahl

099 531 Metall verchromt



### racon® kappa XS & kappa XS AFP Falthandtuchspender

	Art.-Nr.	Farbe	Maße (cm)	Verpackung	System
<ul style="list-style-type: none"> <li>hygienisch und wirtschaftlich durch Einzelblattentnahme</li> <li>für ZZ-Falz, Lagenfalz und Interfold</li> <li>für ca. 250 bis 500 Blatt</li> <li>abschließbar</li> </ul>	121 393	Edelstahl gebürstet mit Sichtfenster	Breite: 25,3 Höhe: 20,3 Tiefe: 12,0	12 Stück/ Karton	HT 3
	121 386	anti-fingerprint Edelstahl gebürstet mit Sichtfenster			

### racon® kappa XL & kappa XL AFP Falthandtuchspender



	Art.-Nr.	Farbe	Maße (cm)	Verpackung	System
<ul style="list-style-type: none"> <li>hygienisch und wirtschaftlich durch Einzelblattentnahme</li> <li>für ZZ-Falz, Lagenfalz und Interfold</li> <li>für ca. 400 bis 800 Blatt</li> <li>abschließbar</li> </ul>	121 355	Edelstahl gebürstet mit Sichtfenster	Breite: 25,3 Höhe: 37,0 Tiefe: 12,0	6 Stück/ Karton	HT 3
	121 348	anti-fingerprint Edelstahl gebürstet mit Sichtfenster			



### racon® X GR & X GR AFP Toilettenpapier-Spender

	Art.-Nr.	Farbe	Maße (cm)	Verpackung	System
<ul style="list-style-type: none"> <li>sehr hohe Kapazität</li> <li>reduzierter Verbrauch durch Papierbremse</li> <li>Höchstmaß an Funktionalität</li> <li>für eine ToPa-Rolle mit einem max. Durchmesser von 30 cm</li> <li>abschließbar</li> </ul>	120 754	Edelstahl gebürstet mit Sichtfenster	Breite: 32,0 Höhe: 32,0 Tiefe: 12,5	6 Stück/ Karton	TR 0 TR 1
	120 747	anti-fingerprint Edelstahl gebürstet mit Sichtfenster			



### racon® X KR quattro & X KR quattro AFP Toilettenpapier-Spender

	Art.-Nr.	Farbe	Maße (cm)	Verpackung	System
<ul style="list-style-type: none"> <li>hohe Kapazität</li> <li>Höchstmaß an Funktionalität</li> <li>für alle marktüblichen ToPa Kleinrollen</li> <li>für vier ToPa-Rollen mit einem max. Durchmesser von 12,5 cm</li> <li>abschließbar</li> </ul>	120 778	Edelstahl gebürstet mit Sichtfenster	Breite: 32,0 Höhe: 32,0 Tiefe: 12,5	6 Stück/ Karton	TR 4
	120 761	anti-fingerprint Edelstahl gebürstet mit Sichtfenster			



### racon® X intop Toilettenpapier-Spender

<ul style="list-style-type: none"> <li>· hygienisch &amp; wirtschaftlich durch Einzelblattentnahme</li> <li>· für Interfold-Toilettenpapier</li> <li>· für ca. 250 bis 500 Blatt</li> </ul>	Art.-Nr.	Farbe	Maße (cm)	Verpackung	System
	123 380	Edelstahl gebürstet mit Sichtfenster	Breite: 12,6 Höhe: 24,0 Tiefe: 11,2	12 Stück/ Karton	TR 3



### racon® facial X Kosmetiktuchspender

<ul style="list-style-type: none"> <li>· geeig. für alle handelsüblichen Kosmetiktuchboxen</li> <li>· hygienisch &amp; wirtschaftlich durch Einzelblattentnahme</li> <li>· für Aufputzmontage</li> </ul>	Art.-Nr.	Farbe	Maße (cm)	Verpackung	System
	123 731	Edelstahl gebürstet	Breite: 28,0 Höhe: 14,0 Tiefe: 7,0	1 Stück/ Karton	FT 1 FT 2



### racon® kx-bag Hygienebeutelspender

<ul style="list-style-type: none"> <li>· geeignet für alle handelsüblichen Kunststoff-Hygienebeutel-Kassetten</li> <li>· Wandmontage möglich</li> <li>· Höchstmaß an Hygiene</li> </ul>	Art.-Nr.	Farbe	Maße (cm)	Verpackung	System
	123 755	Edelstahl gebürstet	Breite: 13,5 Höhe: 9,5 Tiefe: 2,7	1 Stück/ Karton	



### racon® Hygienebeutel

<ul style="list-style-type: none"> <li>· 30 Polybeutel pro Kassette, 50 Kassetten/Karton</li> </ul>	124 066		84 Karton/Palette		
---	---------	--	-------------------	--	--



### racon® px-bag Papierbeutel-Spender

<ul style="list-style-type: none"> <li>· geeig. für alle handelsüblichen Hygiene-Papierbeutel</li> <li>· zur Wandmontage</li> <li>· Höchstmaß an Hygiene</li> </ul>	Art.-Nr.	Farbe	Maße (cm)	Verpackung	System
	119 239	Edelstahl gebürstet	Breite: 13,0 Höhe: 27,0 Tiefe: 3,0	1 Stück/ Karton	



### racon® Hygienepapierbeutel

<ul style="list-style-type: none"> <li>· 10 × 100 Beutel pro Karton (bedrucktes Recyclingpapier)</li> </ul>	124 042		11 × 29 cm	88 Karton/Palette	
---	---------	--	------------	-------------------	--



### racon® X brush WC-Bürste

<ul style="list-style-type: none"> <li>· bodenstehend, sowie für die Wandmontage geeignet</li> <li>· Lieferung inklusive Wandhalterung</li> </ul>	Art.-Nr.	Farbe	Maße (cm)	Verpackung	System
	123 714	Edelstahl gebürstet	Breite: 29,0 Höhe: 32,0 Tiefe: 15,0	10 Stück/ Karton	



### WC-Ersatzbürste mit Stiel

<ul style="list-style-type: none"> <li>· Durchmesser von 8 cm</li> </ul>	098 749			1 Stück / VE	
--	---------	--	--	--------------	--



### WC-Ersatzbürstenkopf

<ul style="list-style-type: none"> <li>· Durchmesser von 8 cm</li> </ul>	098 732			1 Stück / VE	
--	---------	--	--	--------------	--



### racon® X cover lady Abfallbehälter

<ul style="list-style-type: none"> <li>· Damenhygieneeimer</li> <li>· abnehmbarer Deckel mit Geruchsschleuse</li> <li>· Standmodell &amp; Wandmontage</li> <li>· Höchstmaß an Hygiene</li> <li>· Füllvolumen von ca. 7 Liter</li> </ul>	Art.-Nr.	Farbe	Maße (cm)	Verpackung	System
	123 830	Edelstahl gebürstet	Breite: 29,0 Höhe: 32,0 Tiefe: 15,0	1 Stück/ Karton	



### racon® X trash Abfallbehälter

<ul style="list-style-type: none"> <li>· Abfallbehälter mit Deckel</li> <li>· Entleerung durch Bodenklappe möglich</li> <li>· bodenstehend, sowie für die Wandmontage geeignet</li> <li>· Höchstmaß an Hygiene</li> <li>· Füllvolumen von ca. 7 Liter</li> </ul>	Art.-Nr.	Farbe	Maße (cm)	Verpackung	System
	123 878	Edelstahl gebürstet	Breite: 23,5 Höhe: 28,0 Tiefe: 11,0	6 Stück/ Karton	



## Spenderserie Metall weiß

Metall weiß pulverbeschichtet ·  
besonders stabiles Material ·  
sehr robust · mit Vorratsanzeige ·  
abschließbar · „One Key“-System



### Für anspruchsvolle Einsatzgebiete

Die Spender der Metallserie sind ideal für stark frequentierte Waschräume geeignet. Aufgrund des verwendeten Materials zeichnen sie sich durch besondere Widerstandsfähigkeit und Schlagfestigkeit aus. In besonders gefährdeten Bereichen, in denen Vandalismus droht, ist der Einsatz robuster Materialien unerlässlich. Trotzdem müssen die Spender die erforderliche Funktionalität aufweisen, um die Wartung gerade in stark frequentierten Bereichen zu minimieren. Die Metallspenderlinie ist genau auf diese Anforderungen zugeschnitten.

- sehr beständiges Material
- gutes Preis-Leistungsverhältnis
- ansprechendes Design
- keine scharfen Kanten
- hohes Füllvolumen
- weiß pulverbeschichtet
- „One Key“ System

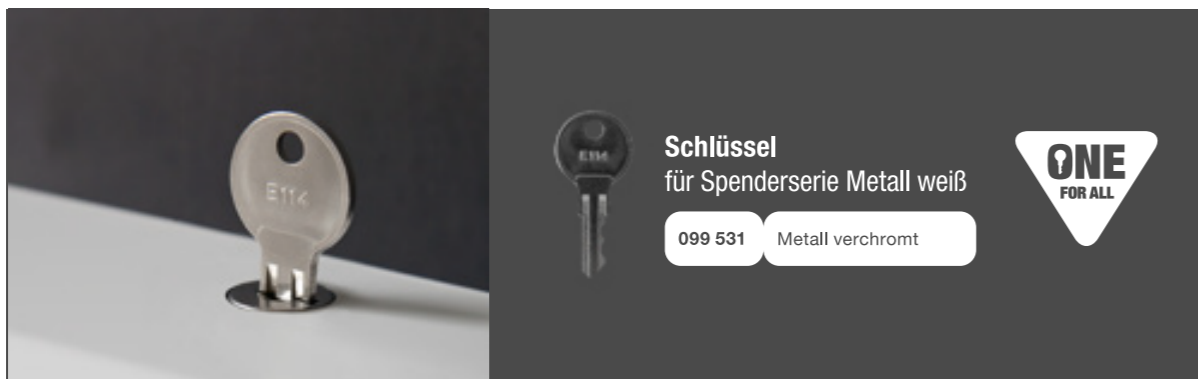

Schlüssel  
für Spenderserie Metall weiß

099 531 Metall verchromt



### Hohe Lebensdauer durch Pulverbeschichtung

Alle Spender der Metallserie sind mit einer Pulverbeschichtung versehen. Die Beschichtung ist schlagfest, mechanisch belastbar und lästige Fingerabdrücke werden vermieden. Die Beschichtung erhöht die Korrosionsbeständigkeit des Materials, was gerade in hoch frequentierten Bereichen sehr wichtig ist.



### CLIVIA® MW 125 Seifenspender

· Entnahme durch Druckbetätigung	<b>Art.-Nr.</b>	<b>Farbe</b>	<b>Maße (cm)</b>	<b>Verpackung</b>	<b>System</b>
· frei nachfüllbarer Behälter	119 895	weiß mit Sichtfenster	Breite: 10,0 Höhe: 29,3 Tiefe: 12,1	20 Stück/ Karton	SP 1
· 1.250 ml Kapazität					
· empfohlene Seife: CLIVIA®					



### racon® MW S Falthandtuchspender

· hygienisch und wirtschaftlich durch Einzelblattentnahme	<b>Art.-Nr.</b>	<b>Farbe</b>	<b>Maße (cm)</b>	<b>Verpackung</b>	<b>System</b>
· für ZZ-Falz, Lagenfalz und Interfold	121 416	weiß mit Sichtfenster	Breite: 25,3 Höhe: 20,3 Tiefe: 12,0	12 Stück/ Karton	HT 3
· für ca. 250 bis 500 Blatt					
· Handtuchspender mit abgechrägter Oberfläche					



### racon® MW L Falthandtuchspender

· hygienisch und wirtschaftlich durch Einzelblattentnahme	<b>Art.-Nr.</b>	<b>Farbe</b>	<b>Maße (cm)</b>	<b>Verpackung</b>	<b>System</b>
· für ZZ-Falz, Lagenfalz und Interfold	121 379	weiß mit Sichtfenster	Breite: 25,3 Höhe: 37,0 Tiefe: 12,0	6 Stück/ Karton	HT 3
· für ca. 400 bis 800 Blatt					
· Handtuchspender mit abgechrägter Oberfläche					



### racon® MW cover lady Abfallbehälter

· Damenhygieneeimer	<b>Art.-Nr.</b>	<b>Farbe</b>	<b>Maße (cm)</b>	<b>Verpackung</b>	<b>System</b>
· abnehmbarer Deckel mit Geruchsschleuse	123 854	weiß	Breite: 29,0 Höhe: 32,0 Tiefe: 15,0	1 Stück/ Karton	
· Standmodell und Wandmontage					
· Höchstmaß an Hygiene					
· Füllvolumen von ca. 7 Liter					



### racon® MW GR Toilettenpapier-Spender

- sehr hohe Kapazität
- reduzierter Verbrauch durch Papierbremse
- Höchstmaß an Funktionalität
- für eine ToPa-Rolle mit einem max. Durchmesser von 30 cm

Art.-Nr.	Farbe	Maße (cm)	Verpackung	System
123 359	weiß mit Sichtfenster	Breite: 32,0 Höhe: 32,0 Tiefe: 12,5	6 Stück/ Karton	TR 0 TR 1



### racon® MW KR quattro Toilettenpapier-Spender

- hohe Kapazität
- Höchstmaß an Funktionalität
- für vier ToPa-Rollen mit einem max. Durchmesser von 12,5 cm

Art.-Nr.	Farbe	Maße (cm)	Verpackung	System
123 373	weiß mit Sichtfenster	Breite: 32,0 Höhe: 32,0 Tiefe: 12,5	6 Stück/ Karton	TR 4

### racon® facial mw Kosmetiktuchspender

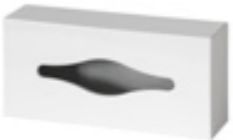

- geeig. für alle handelsüblichen Kosmetiktuchboxen
- hygienisch und wirtschaftlich durch Einzelblattentnahme
- für Aufputzmontage

Art.-Nr.	Farbe	Maße (cm)	Verpackung	System
116 351	weiß	Breite: 28,0 Höhe: 14,0 Tiefe: 7,0	1 Stück/ Karton	FT 1

### racon® MW p-bag Hygienebeutelspender



- geeignet für alle handelsüblichen Hygiene-Papierbeutel
- für Damen-Hygiene
- zur Wandmontage

Art.-Nr.	Farbe	Maße (cm)	Verpackung	System
123 779	weiß	Breite: 14,0 Höhe: 22,0 Tiefe: 5,0	1 Stück/VE	

### racon® Hygienepapierbeutel



10 x 100 Beutel pro Karton  
(bedrucktes Recyclingpapier)

Art.-Nr.	Maße (cm)	Verpackung
124 042	11 x 29 cm	88 Karton/Palette

## Abfalleimer und Zubehör



### racon® X pedal Tretabfalleimer

- äußerst robust durch hochwertigen Edelstahl
- einfache Entleerung durch herausnehmbaren Innenbehälter mit Tragegriff
- Innenbehälter aus schlagfestem Kunststoff
- stabiler Stand durch verbreiterten Kunststoff-Fuß
- Tret- und Öffnungsmechanismus innenliegend aus Metall
- einfacher Transport des Eimers durch Tragebügel außen

Art.-Nr.	Farbe	Volumen	Maße (cm)	Verpackung
116 719	Edelstahl gebürstet	5 Liter	Breite: 21,0 Höhe: 34,0	1 Stück/ Karton
116 733	Edelstahl gebürstet	12 Liter	Breite: 25,0 Höhe: 40,0	
116 757	Edelstahl gebürstet	28 Liter	Breite: 30,0 Höhe: 55,0	



### racon® k-waste Abfallkorb

- Kunststoffgeflecht
- bodenstehend, sowie für die Wandmontage geeignet
- Befestigungsset im Lieferumfang enthalten

Art.-Nr.	Farbe	Volumen	Maße (cm)	Verpackung
120 969	weiß	35 Liter	Breite: 32,0 Höhe: 50,0 Tiefe: 25,0	6 Stück/ Karton



### racon® rubby Abfalleimer

- bodenstehend, sowie für die Wandmontage geeignet
- Lieferung inkl. Wandhalterung
- mit Schwingdeckel
- geeignet für die Montage in Rettungs-, Wartungs- und Verkaufsfahrzeugen
- Befestigungsset in Lieferung enthalten

Art.-Nr.	Farbe	Volumen	Maße (cm)	Verpackung
120 532	weiß	8 Liter	Breite: 24,0 Höhe: 36,0 Tiefe: 17,0	1 Stück/VE



### racon® trash Abfalleimer

	Art.-Nr.	Farbe	Volumen	Maße (cm)	Verpackung
<ul style="list-style-type: none"> <li>· bodenstehend, sowie für die Wandmontage geeignet</li> <li>· Lieferung inkl. Wandhalterung</li> <li>· mit Schwingdeckel</li> <li>· Befestigungsset in Lieferung enthalten</li> </ul>	121 430	weiß	23 Liter	Breite: 33,0 Höhe: 59,0 Tiefe: 22,0	1 Stück/VE

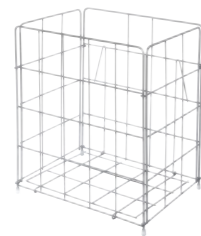

### racon® m-waste Abfallkorb

	Art.-Nr.	Farbe	Volumen	Maße (cm)	Verpackung
<ul style="list-style-type: none"> <li>· Metall weiß (kunststoffbeschichtet)</li> <li>· bodenstehend, sowie für die Wandmontage geeignet</li> <li>· faltbar</li> <li>· mit gummierten Füßen</li> <li>· Befestigungsset im Lieferumfang enthalten</li> </ul>	120 051	weiß	54 Liter	Breite: 32,0 Höhe: 64,0 Tiefe: 26,0	1 Stück/ VE
	123 892	weiß	30 Liter	Breite: 32,0 Höhe: 38,0 Tiefe: 25,0	

### racon® x-waste Abfallkorb

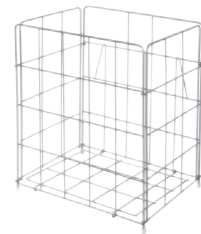

	Art.-Nr.	Farbe	Volumen	Maße (cm)	Verpackung
<ul style="list-style-type: none"> <li>· Edelstahl</li> <li>· bodenstehend, sowie für die Wandmontage geeignet</li> <li>· faltbar</li> <li>· mit gummierten Füßen</li> <li>· Befestigungsset im Lieferumfang enthalten</li> </ul>	123 915	silber	54 Liter	Breite: 32,0 Höhe: 64,0 Tiefe: 26,0	1 Stück/ VE
	123 939	silber	30 Liter	Breite: 32,0 Höhe: 38,0 Tiefe: 25,0	

TOP  
Seller



### racon® m-basket Abfallkorb

	Art.-Nr.	Farbe	Volumen	Maße (cm)	Verpackung
<ul style="list-style-type: none"> <li>· Metall weiß (kunststoffbeschichtet)</li> <li>· bodenstehend, sowie für die Wandmontage geeignet</li> <li>· Befestigungsset im Lieferumfang enthalten</li> </ul>	122 284	weiß	20 Liter	Breite: 32,0 Höhe: 35,5 Tiefe: 22,0	10 Stück/ Karton



### racon® x-basket Abfallkorb

	Art.-Nr.	Farbe	Volumen	Maße (cm)	Verpackung
<ul style="list-style-type: none"> <li>· aus Edelstahl glänzend</li> <li>· bodenstehend, sowie für die Wandmontage geeignet</li> <li>· Befestigungsset im Lieferumfang enthalten</li> </ul>	123 977	silber	20 Liter	Breite: 32,0 Höhe: 35,5 Tiefe: 22,0	10 Stück/ Karton



### CLIVIA® light Spenderseife

	Art.-Nr.	Farbe	Maße (cm)	Verpackung	System
<ul style="list-style-type: none"> <li>· milde Seifencreme mit aktiven Hautschutzstoffen für normale Verschmutzungen</li> <li>· wirtschaftlich in der Anwendung</li> <li>· pH-hautneutral, geruchsneutral</li> <li>· lösungsmittelfrei &amp; frei von Reibstoffen</li> <li>· biologisch abbaubar</li> </ul>	085 015	transparent weiß	Breite: 19,0 Höhe: 29,0 Tiefe: 12,0	2 Kanister à 5.000 ml pro Karton	SP 1
		pH-Wert: ca. 5,5		36 KT/Pal	



### CLIVIA® classic Spenderseife

	Art.-Nr.	Farbe	Maße (cm)	Verpackung	System
<ul style="list-style-type: none"> <li>· rückfettend</li> <li>· milde Seifencreme mit aktiven Hautschutzstoffen für normale Verschmutzungen</li> <li>· wirtschaftlich in der Anwendung</li> <li>· pH-hautneutral, geruchsneutral</li> <li>· lösungsmittelfrei &amp; frei von Reibstoffen</li> <li>· biologisch abbaubar</li> </ul>	085 046	transparent weiß	Breite: 19,0 Höhe: 29,0 Tiefe: 12,0	2 Kanister à 5.000 ml pro Karton	SP 1
		pH-Wert: ca. 5,5		36 KT/Pal	



### CLIVIA® Hair & Body Shampoo

	Art.-Nr.	Farbe	Maße (cm)	Verpackung	System
<ul style="list-style-type: none"> <li>· hochwertiges Shampoo mit Kamillenextrakt und Lanolin-Collagen-Eiweiß-Derivaten</li> <li>· biologisch abbaubar</li> <li>· pflegende, schützende und regenerierende Wirkung</li> </ul>	085 138	blau mit Apfelduft	Breite: 19,0 Höhe: 29,0 Tiefe: 12,0	2 Kanister à 5.000 ml pro Karton	SP 1
		pH-Wert: ca. 5,5		32 KT/Pal	



### CLIVIA® Auslassshahn

	Art.-Nr.	Farbe	Verpackung	System
<ul style="list-style-type: none"> <li>· aufsetzbarer Auslassshahn ermöglicht eine einfachere Dosierung</li> <li>· passend für CLIVIA Hair &amp; Body Shampoo</li> </ul>	003 651	rot/ transparent	1 Stück / VE	





### racon® Luftfrischer

	Art.-Nr.	Farbe	Maße (cm)	Verpackung	System
<ul style="list-style-type: none"> <li>· ohne Einsatz von Batterien</li> <li>· als Standgerät oder zur Wandmontage mit dem mitgelieferten Klebestreifen</li> <li>· verschiedene Duftkartuschen, für eine angenehme und frische Atmosphäre im Waschraum</li> <li>· einfacher Wechsel der Kartuschen</li> </ul>	120 006	weiß	Breite: 6,8 Höhe: 14,0 Tiefe: 6,8	12 Stück/ Karton	AD 2

### racon® Duftkartuschen



Duft:	Art.-Nr.	Maße (cm)	Verpackung	System
citrus	120 044	H 10 cm, Ø 5,7 cm	6 Dosen pro Karton	AD 2
ocean	120 068	H 10 cm, Ø 5,7 cm	6 Dosen pro Karton	AD 2
melon	120 105	H 10 cm, Ø 5,7 cm	6 Dosen pro Karton	AD 2

### racon® Kosmetiktuchspender



	Art.-Nr.	Farbe	Maße (cm)	Verpackung	System
<ul style="list-style-type: none"> <li>· aus ABS Kunststoff geeignet für alle handelsüblichen Kosmetiktuchboxen (100 St/Box)</li> <li>· variable Befestigung möglich durch Schrauben oder Klebelement (inklusive)</li> </ul>	123 595	weiß	Breite: 27,0 Höhe: 14,0 Tiefe: 7,0	20 Stück/ Karton	FT 1
	123 618	verchromt			

### racon® glove Spender für Einweghandschuhe



	Art.-Nr.	Farbe	Maße (cm)	Verpackung	System
<ul style="list-style-type: none"> <li>· aus ABS Kunststoff</li> <li>· für Einweghandschuhe in Boxen</li> <li>· auch geeignet für Kosmetiktuch-Boxen (150 Tücher/Box)</li> </ul>	120 914	weiß	Breite: 27,0 Höhe: 14,0 Tiefe: 9,0	12 Stück/ Karton	FT 2

### racon® p-bag Hygienebeutel-Spender



	Art.-Nr.	Farbe	Maße (cm)	Verpackung	System
<ul style="list-style-type: none"> <li>· aus ABS Kunststoff</li> <li>· geeignet für alle handelsüblichen Hygiene-Papierbeutel</li> </ul>	120 693	weiß	Breite: 13,5 Höhe: 29,5 Tiefe: 5,5	12 Stück/ Karton	

### racon® Hygienepapierbeutel



	Art.-Nr.	Maße (cm)	Verpackung	System
<ul style="list-style-type: none"> <li>· 10 x 100 Beutel pro Karton (bedrucktes Recyclingpapier)</li> </ul>	124 042	11 x 29 cm	88 Karton/Palette	



### racon® k-bag Hygienebeutel-Spender

	Art.-Nr.	Farbe	Maße (cm)	Verpackung	System
<ul style="list-style-type: none"> <li>· aus ABS Kunststoff</li> <li>· hygienische Entnahme</li> <li>· Höchstmaß an Diskretion/Komfort</li> <li>· geeignet für alle marktüblichen Hygienebeutel aus PE</li> <li>· variable Befestigung möglich durch Schrauben oder Klebelement (inklusive)</li> </ul>	120 150	weiß	Breite: 13,5 Höhe: 9,5 Tiefe: 3,2	24 Stück/ Karton	
	120 136	verchromt			



### racon® Hygienebeutel

	Art.-Nr.	Verpackung	System
<ul style="list-style-type: none"> <li>· 30 Polybeutel pro Kassette, 50 Kassetten/Karton</li> </ul>	124 066	84 Karton/Palette	



### racon® sit save Spender für Toilettensitzabdeckungen

	Art.-Nr.	Farbe	Maße (cm)	Verpackung	System
<ul style="list-style-type: none"> <li>· aus ABS Kunststoff</li> <li>· hygienische Entnahme</li> <li>· geeignet für racon® Toilettensitzabdeckungen</li> <li>· Entsorgung über die Toilette</li> </ul>	123 632	weiß	Breite: 42,0 Höhe: 28,0 Tiefe: 4,6	6 Stück/ Karton	

### racon® Papier-Toilettensitzabdeckungen

	Art.-Nr.	Maße (cm)	Verpackung	System
<ul style="list-style-type: none"> <li>· 10 x 250 Abdeckungen pro Karton</li> </ul>	124 851	36 x 40 cm	56 Karton/Palette	



### racon® brush WC-Bürste

	Art.-Nr.	Farbe	Maße (cm)	Verpackung	System
<ul style="list-style-type: none"> <li>· aus ABS Kunststoff</li> <li>· zur Wandmontage (mit Halterung)</li> <li>· Geruchsschutz durch verschlossenen Behälter</li> <li>· Höchstmaß an Hygiene</li> <li>· austauschbarer Bürstenkopf</li> </ul>	120 853	weiß	Breite: 9,2 Höhe: 48,0 Tiefe: 11,3	6 Stück/ Karton	



### racon® bath Badezimmerhocker

	Art.-Nr.	Farbe	Maße (cm)	Verpackung	System
<ul style="list-style-type: none"> <li>· aus ABS Kunststoff</li> <li>· stabiler Halt durch vier Standbeine</li> <li>· max. Gewichtsbelastung: 100 kg</li> </ul>	123 670	weiß	Breite: 35,0 Höhe: 39,0 Tiefe: 35,0	1 Stück/ VE	

## TEMDEX® Desinfektionsmittel- und Seifenspender



### TEMDEX®

Mit dem TEMDEX®-Programm bietet TEMCA Ihnen ein breites Spektrum an qualitativ hochwertigen Pflege und Hygienebedarfsprodukten für Krankenhäuser, Arztpraxen, Senioren und Pflegeeinrichtungen sowie öffentliche Verwaltung:

Hygiene-Papiere · Pflgetücher · Waschhandschuhe · Produkte für Patienten-Hygiene und -Schutz · Desinfektions- und Spendersysteme

### Vielseitige Einsatzgebiete

- in Funktionsbereichen
- in Eingangsbereichen von Unternehmen
- in Personalschleusen
- in Behandlungsräumen
- in Arzt- und Schwesternzimmern
- in Ambulanzen und Krankentransportwagen
- in Laboren und Arztpraxen
- in der Krankenhausküche
- im Hauswirtschaftsbereich
- in allen anderen hygiene relevanten Bereichen der Pharma-, Kosmetik- und Lebensmittelindustrie
- für Desinfektionsmittel und -gele, Seife und Lotion

Um einem Befall durch Mikroorganismen wie Bakterien oder Viren vorzubeugen, gelten für zahlreiche Berufszweige Hygienerichtlinien. Eine antiseptische Arbeitsumgebung ist dabei in vielen Branchen unerlässlich. Gerade im Pflege- und Krankenhaussektor ist eine häufige Desinfektion enorm wichtig. Aber auch im Lebensmittelgewerbe und in Wäschereien setzen Hygiene- und Desinfektionsrichtlinien hohe Standards um Sauberkeit zu garantieren und Keimbefall zu verhindern. Die nachfolgenden Produkte helfen Ihnen dabei, diesen anspruchsvollen Forderungen gerecht zu werden. TEMCA bietet Ihnen hochwertige Spendersysteme, die sich an die Bedürfnisse des Anwenders anpassen.

#### Aluminiumgehäuse





Das eloxierte Aluminiumgehäuse hat antiseptische Eigenschaften und ist leicht zu reinigen bzw. zu sterilisieren. Das Material ist unempfindlich gegenüber Abnutzung, bzw. Korrosion. Er ist antibakteriell, hygienisch und korrosionsbeständig durch Eloxal-Verfahren.

#### Edelstahlgehäuse

Das Gehäuse besteht aus gebürstetem Edelstahl und weist eine hohe Korrosionsbeständigkeit auf. Die Oberfläche ist leicht zu reinigen, absolut hygienisch, robust und langlebig.

## TEMDEX® Desinfektionsmittel- und Seifenspender mit Edelstahl- oder Kunststoffpumpe

einfacher Pumpenwechsel durch Entnahme über Spenderrückseite

Produkt	Pumpe	Art.-Nr.	Gehäuse	Maße (cm)	Verpackung
· 500 ml · kurzer Armhebel 	<b>Edelstahlpumpe gekröpft</b> autoklavierbar bis 121°C	119 550	Aluminium	Breite: 8,1 Höhe: 27,0 Tiefe: 16,0	24 Stück/KT
		118 805	Edelstahl		
	<b>Kunststoffpumpe gekröpft</b>	121 928	Aluminium		
		118 829	Edelstahl		
· 500 ml · langer Armhebel 	<b>Edelstahlpumpe gekröpft</b> autoklavierbar bis 121°C	119 574	Aluminium	Breite: 8,1 Höhe: 27,0 Tiefe: 23,0	14 Stück/KT
		118 812	Edelstahl		
	<b>Kunststoffpumpe gekröpft</b>	121 935	Aluminium		
		118 836	Edelstahl		
· 1.000 ml · kurzer Armhebel 	<b>Edelstahlpumpe gekröpft</b> autoklavierbar bis 121°C	119 598	Aluminium	Breite: 9,4 Höhe: 32,0 Tiefe: 16,0	17 Stück/KT
		118 843	Edelstahl		
	<b>Kunststoffpumpe gekröpft</b>	121 942	Aluminium		
		118 867	Edelstahl		
· 1.000 ml · langer Armhebel 	<b>Edelstahlpumpe gekröpft</b> autoklavierbar bis 121°C	119 611	Aluminium	Breite: 9,4 Höhe: 32,0 Tiefe: 23,0	12 Stück/KT
		118 850	Edelstahl		
	<b>Kunststoffpumpe gekröpft</b>	121 959	Aluminium		
		118 874	Edelstahl		

Informationen zu den verschiedenen Pumpen finden Sie auf Seite 54.





**Pumpe**

Die Spender sind sowohl mit Kunststoffpumpe, als auch mit Edelstahlpumpe erhältlich. Mit den wirtschaftlicheren Einweg-Kunststoffpumpen ist ein schneller und hygienischer Wechsel möglich, die Spender sind sofort wieder Einsatzbereit. Es ist keine Pumpenaufbereitung nötig, die Kunststoffpumpen sind nicht autoklavierbar.

**TEMDEX® Edelstahlpumpe mit gekröpftem Saugrohr**

- Fördermenge einstellbar (ca. 0,8 ml/1,2 ml/1,8 ml je Hub)
- einfacher und schneller Flaschenwechsel durch gekröpfte Pumpe
- autoklavierbar bis 121°C



099 173	Edelstahl	passend für TEMDEX® Desinfektionsmittelspender mit den Artikelnummern 119 550 und 118 805	1 Stück/VE
099 203	Edelstahl	passend für TEMDEX® Desinfektionsmittelspender mit den Artikelnummern 119 574 und 118 812	1 Stück/VE
099 234	Edelstahl	passend für TEMDEX® Desinfektionsmittelspender mit den Artikelnummern 119 598 und 118 843	1 Stück/VE
099 265	Edelstahl	passend für TEMDEX® Desinfektionsmittelspender mit den Artikelnummern 119 611 und 118 850	1 Stück/VE

**TEMDEX® Kunststoffpumpe mit gekröpftem Saugrohr**

- Fördermenge einstellbar (ca. 0,8 ml/1,2 ml/1,8 ml je Hub)
- einfacher und schneller Flaschenwechsel durch gekröpfte Pumpe



097 179	Kunststoff	passend für TEMDEX® Desinfektionsmittelspender mit den Artikelnummern 121 928 und 118 829	1 Stück/VE
097 186	Kunststoff	passend für TEMDEX® Desinfektionsmittelspender mit den Artikelnummern 121 935 und 118 836	1 Stück/VE
097 193	Kunststoff	passend für TEMDEX® Desinfektionsmittelspender mit den Artikelnummern 121 942 und 118 867	1 Stück/VE
097 209	Kunststoff	passend für TEMDEX® Desinfektionsmittelspender mit den Artikelnummern 121 959 und 118 874	1 Stück/VE



**Schlüssel für TEMDEX®  
Desinfektions- und Seifenspender**

099 531 Metall verchromt

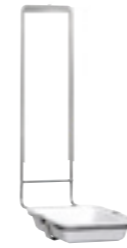

**Zubehör Schalenhalter mit Schale**

121 546	Edelstahl Kunststoff	· passend für TEMDEX® Desinfektionsmittelspender 500 ml · Schale aus hochwertigen Melamin, hohe Bruchfestigkeit	1 Stück/VE
121 553	Edelstahl Kunststoff	· passend für TEMDEX® Desinfektionsmittelspender 1.000 ml · Schale aus hochwertigen Melamin, hohe Bruchfestigkeit	1 Stück/VE



**Zubehör Frontblende gewölbt, mit Sichtfenster**

· nicht gemeinsam mit der Rohrrahmenhalterung verwendbar

004 252	Aluminium	· passend für TEMDEX® Desinfektionsmittelspender 500 ml · mit Zylinderschloss	1 Stück/VE
003 514	Edelstahl gebürstet	· universal einsetzbar für flache und bauchige Euroflaschen	
003 491	Aluminium	· passend für TEMDEX® Desinfektionsmittelspender 1.000 ml · mit Zylinderschloss	1 Stück/VE
003 507	Edelstahl gebürstet	· universal einsetzbar für flache und bauchige Euroflaschen	



**Zubehör Rohrrahmenhalterung mit Rückwand**

nicht gemeinsam mit der Frontblende verwendbar

119 970	Edelstahl	· passend für TEMDEX® Desinfektionsmittelspender 500 ml · bis 4 cm Rohrdurchmesser	1 Stück/VE
119 987	Edelstahl	· passend für TEMDEX® Desinfektionsmittelspender 1.000 ml · bis 4 cm Rohrdurchmesser	1 Stück/VE

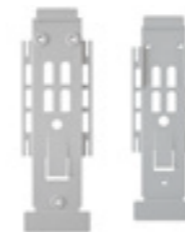

**Zubehör Rückwand**

099 883	Kunststoff	passend für Alu- und Edelstahldesinfektionsmittelspender 500 ml	1 Stück/VE
099 890	Kunststoff	passend für Alu- und Edelstahldesinfektionsmittelspender 1.000 ml	1 Stück/VE

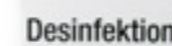

**Zubehör Markierungsclips**

097 643	Seife	099 036	weißer Clip
097 636	Desinfektion	097 858	orangener Clip



## TEMDEX® mobile Desinfektionsmittelsäule



- mobil einsetzbar in hoch frequentierten Bereichen
- Spender aus antibakteriellem Aluminium
- Bedienung durch Ellenbogen
- abschließende Frontblende mit hochwertigem Metallzylinderschloß und Generalschlüssel
- einfacher und schneller Flaschenwechsel
- Tropfschale inklusive – vermeidet Verschmutzung des Anwendungsbereiches
- Informationsrahmen für wichtige Hinweise und Neuigkeiten



### TEMDEX® mobile Desinfektionsmittelsäule

· TEMDEX® Desinfektions- und Seifenspender mit langem Armhebel	Art.-Nr.	Material	Größe	Maße (cm)	Verpackung
· Säule mit Informationsrahmen (DIN A3)	124 295	Aluminium Kunststoff Stahl	1.000 ml	Breite: 50,0 Höhe: 181,0 Tiefe: 42,5	1 Stück/KT
· abschließbare Frontblende					
· Schalenhalter, inklusive Schale	170 001	Aluminium Kunststoff Stahl	500 ml	Breite: 50,0 Höhe: 181,0 Tiefe: 42,5	1 Stück/KT
· Edelstahlpumpe mit gekröpftem Saugrohr					

## TEMDEX® mobile Desinfektionsmittelsäule ts 500/1000

- **mobil einsetzbar** in hoch frequentierten Bereichen
- berührungsloser Desinfektionsmittelspender geeignet für high liquid Desinfektionsmittel
- erhöhter Hygienestandard durch **berührungslose Händedesinfektion**
- abschließbar, mit Tropfschale
- als 500 und 1.000 ml Spender erhältlich
- mit austauschbarer Einweg-Membranpumpe (Wechselintervall spätestens nach ca. 6 Monaten)
- **komfortable Wartung** durch einfachen und schnellen Pumpentausch inkl. aller Schläuche
- **einstellbare Flaschenarretierung** für Einsatz von unterschiedlichen Flaschengrößen
- batteriebetrieben – mind. 30.000 Zyklen mit einem Batteriesatz



### TEMDEX® mobile Desinfektionsmittelsäule ts 500/1.000

· TEMDEX® Desinfektionsmittelspender touchless	Art.-Nr.	Material	Größe	Maße (cm)	Verpackung
· abschließbar	124 462	Aluminium Kunststoff Stahl	1.000 ml	Breite: 50,0 Höhe: 181,0 Tiefe: 42,5	1 Stück/KT
· Säule mit Informationsrahmen (DIN A3)					
· inklusive Tropfschale	124 288	Aluminium Kunststoff Stahl	500 ml	Breite: 50,0 Höhe: 181,0 Tiefe: 42,5	1 Stück/KT
· aus schlagfestem ABS Kunststoff					
· kompatibel mit gängigen Euroflaschen	124 288	Aluminium Kunststoff Stahl	500 ml	Breite: 50,0 Höhe: 181,0 Tiefe: 42,5	1 Stück/KT
· Betrieb mit 4 x LR6 Batterien (nicht im Lieferumfang enthalten)					

DESINFEKTIONSMITTEL- & SEIFENSPENDER

# TEMDEX® Desinfektionsmittelspender touchless



- **berührungsloser Desinfektionsmittelspender** geeignet für high liquid Desinfektionsmittel
- **erhöhter Hygienestandard** durch berührungslose Händedesinfektion
- als Stand- und Wandgerät **flexibel einsetzbar**
- **kompatibel** mit gängigen Euroflaschen durch einstellbare Flaschenarretierung für Einsatz von unterschiedlichen Flaschengrößen
- mit **austauschbarer** Einweg-Membranpumpe (Wechselintervall spätestens nach ca. 6 Monaten), Dosiermenge ist einstellbar: 0,8 / 1,2 / 1,8 ml je Hub
- abschließbar, mit Tropfschale
- **komfortable Wartung** durch einfachen und schnellen Pumpentausch inkl. aller Schläuche
- batteriebetrieben – mind. 30.000 Zyklen mit einem Batteriesatz (4 x LR6 Batterien, nicht im Lieferumfang)

## TEMDEX® Desinfektionsmittelspender touchless 500 ml und 1.000 ml

Produkt	Art.-Nr.	Material	Maße (cm)	Verpackung
500 ml	119 628	Kunststoff weiß/grau	Breite: 12,0 Höhe: 25,6 Tiefe: 22,5	12 Stück/KT
1.000 ml	119 642	Kunststoff weiß/grau	Breite: 12,0 Höhe: 29,5 Tiefe: 22,5	12 Stück/KT



### TEMDEX® Membranpumpe

- Fördermenge über den Spender einstellbar (ca. 0,8 ml / 1,2 ml / 1,8 ml je Hub)
- einfacher und schneller Pumpentausch inkl. aller Schläuche und Komponenten

passend für TEMDEX® Desinfektionsmittelspender touchless aus Kunststoff 500 ml	004 085	Kunststoff	1 Stück/VE
passend für TEMDEX® Desinfektionsmittelspender touchless aus Kunststoff 1.000 ml	004 078	Kunststoff	1 Stück/VE

### Zubehör Schlüssel

· Schlüssel für Kunststoff-Desinfektionsmittelspender	004 849	Kunststoff	
---	---------	------------	--



# TEMDEX® Desinfektionsmittel- und Seifenspender



- Armhebelspender aus stabilem Kunststoffgehäuse
- einfacher und schneller Flaschenwechsel
- marktübliche Euro-Flaschen einsetzbar
- einfache Bedienung und Reinigung
- drei Dosiermengen einstellbar (0,8 ml, 1,2 ml und 1,8 ml pro Hub)
- abschließbar, mit Tropfschale
- mit gekröpfter Kunststoffpumpe
- zur Wandmontage geeignet oder frei aufstellbar
- nicht autoklavierbar, austauschbare Einweg-Pumpe (Wechselintervall spätestens nach ca. 6 Monaten)
- besonders wirtschaftlich

## TEMDEX® Desinfektionsmittel- und Seifenspender 500 ml und 1.000 ml

Produkt	Art.-Nr.	Material	Maße (cm)	Verpackung
500 ml	119 918	Kunststoff weiß/grau	Breite: 12,0 Höhe: 25,6 Tiefe: 22,5	12 Stück/KT
1.000 ml	119 932	Kunststoff weiß/grau	Breite: 12,0 Höhe: 34,0 Tiefe: 23,0	12 Stück/KT

### TEMDEX® Ersatzpumpe mit gekröpftem Saugrohr

- Fördermenge einstellbar (ca. 0,8 ml / 1,2 ml / 1,8 ml je Hub)
- einfacher und schneller Flaschenwechsel durch gekröpfte Pumpe



passend für TEMDEX® Desinfektionsmittel- und Seifenspender aus Kunststoff 500 ml	004 863	Kunststoff	1 Stück/VE
passend für TEMDEX® Desinfektionsmittel- und Seifenspender aus Kunststoff 1.000 ml	004 870	Kunststoff	1 Stück/VE

### Zubehör Weithalsadapter

passend für alle TEMDEX Edelstahl- und Kunststoff Pumpen mit gekröpften Saugrohr	099 142	Silikon	1 Stück/VE
--	---------	---------	------------



JETZT QR-CODE SCANNEN UND IM  
**PINGPRO INTERNETPORTAL**

**REGISTRIEREN:**

